

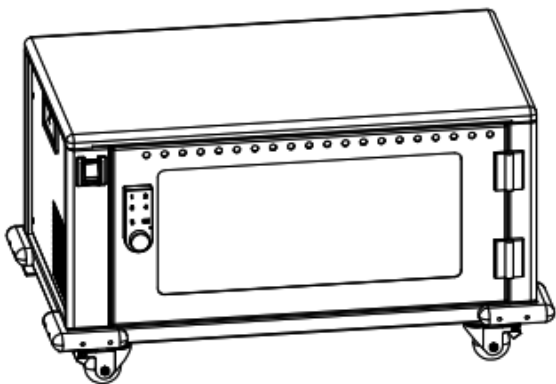

Charging Trolley for Pads / Tablets up to 13 inch



Quick Installation Guide

DN-45003

Product Description

The mobile charging cabinet from DIGITUS® is the ideal and compact solution for storing and charging your portable devices such as notebooks and tablets. Mobile charging cabinets are frequently used in public facilities such as schools in order to store devices securely at a central location while charging them at the same time. The cabinet includes 16 charging stations, all of which have their own USB connection on the front. An installed ventilators (24 V) combined with ventilation slits ensures active cooling of the cabinet.

Technical Features

- 16 stations for devices
- 16x USB connection
- Compact housing, mobile thanks to installed rollers
- 1x ventilator (24 V) for active cooling of the cabinet
- Incl. RCD 30 mA (residual current operated device)

Package content

- Mobile charging cabinet
- Power cable
- Manual

Product Standard

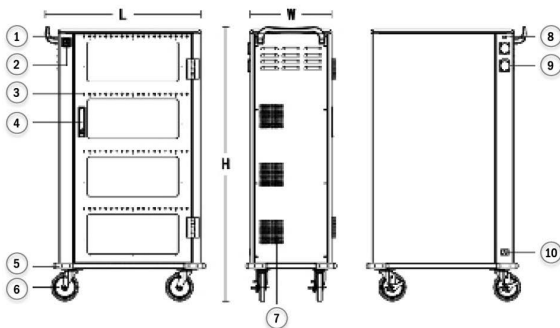

- | | |
|------------------------------|--|
| 1 Handle | 6 Super silent universal brake casters |
| 2 Power switch | 7 Temperature-controlled silent fan |
| 3 LED Light | 8 External USB outlet |
| 4 Anti-theft mechanical lock | 9 External USB outlet |
| 5 Collision Angle | 10 Power input port |

Product model	DN-45003
Number of supported charges	16
Product size(L×W×H)	550×375×384
Location volume(L×W×H)	22.1×350×235
Charged object	Tablet

Service Environment

Working temperature	0°C ~45°C
Working environment humidity	20%~80%
Humidity of storage environment	-15°C ~45°C
The machine has passed the national CCC certification, CE certification and RoHS certification	

Product Parameter

Main material	The main body adopts 1.0mm-1.5mm cold-rolled steel plate, the cabinet is provided with ABS engineering plastic partition layer, layering the tablet is effective in preventing scratches
Input	<ul style="list-style-type: none"> ▪ Alternating current AC 110V/220V 50/60Hz 16A ▪ Alternating current AC 100V~240V 50/60Hz 16A
Product power	3500W
Cooling system	Forced air cooling
Output	Recharge: 10W/ 5V 2.1A

Status indicator light	Red light: in charging state, green light: full/disconnected
External AC socket	1 x safety outlet
External USB charging port	1
System compatibility	Android system, IOS system, Windows system
Supported protocol	BC1.2, DCP max 5V 1.5A APPLE mode (QC3.0): 5V 1A iPhone 6 below, 5V 2A iPhone 6 above SAMSUNG: 10W protocol, includes BC1.25W protocol
Super compatible	Other Android devices, Other mobile terminals, V+/V-No agreement class

Behavior of electricity

1. Overload protection: Cut off the power automatically when overloaded, protect equipment
2. Leakage protection: Quick leakage protection device, double leakage protection, Prevent personal electric shock and leakage, and ensure safety
3. Insulation blocking: AC and DC isolation design, electrical shield installation, safe low voltage
4. Overcurrent protection: Each port is configured independently to the maximum 3.1A continuous output, discount the failed port output when the load overflows, and don't affect other port usage.
5. Input overvoltage protection: When the power input voltage is higher than 30V, intelligent cut off input and output, protect other charging equipment from damage
6. Input undervoltage protection: When the power input voltage is below 8V, intelligent cut off input and output, protect other charging equipment from damage
7. Output short circuit protection: Cut off the output in case of abnormal short circuit of the output port to ensure safety.
8. Perfusion protection: Built-in reverse cut-off, prevent equipment current backflow

9. Overcharge protection: Built-in overcharge protection circuit, intelligent detection charging condition of charging equipment, after the completion of charging, it will automatically stop charging to realize worry-free charging
10. To use safety as the premise, intelligent control to achieve high-performance, high-quality charging
11. Efficient heat dissipation: The design of air flow heat dissipation channel with lower intake and upper exhaust is adopted to effectively improve the heat dissipation effect
12. Industrial concentrator charging: More in line with public charging than the original civil charger
13. To provide a high-quality use environment
14. The integrated circuit: Built-in MCU+ intelligent chip integrated circuit (DS dual intelligent charging)
15. Automatically turn lights: Multicolor status indicator, automatically displays current port device status
16. The temperature control: When the temperature in the cabinet exceeds 40°C, start the cooling fan to dissipate heat quickly and ensure safe charging
17. Auto sleep: Automatic sleep without charging device, reduce power consumption, intelligent ring charging
18. Convenient and efficient: No setup, plug and play, intelligent charging management
19. Wide voltage input: Support global 100~264V wide voltage input (optional)

Other characteristics

Details make for a better user experience

- Mute design: Adopt silent silicone universal wheel and infinitely variable speed cooling fan, greatly reduce noise generation
- neat: Gate array mode, beautiful and tidy, projected status indicator light, at a glance
- ergonomic: Plastic partition bracket, arc edge design, self-braking function
- Mistake proofing design: Users need not care, the equipment always works at its best

Charging operation

1. Disconnect the power supply from the charging car early, pen cupboard door.

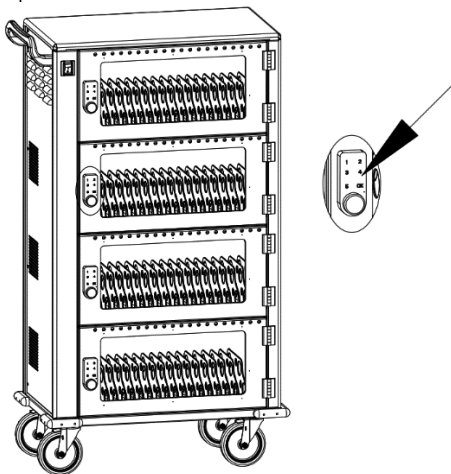

2. By tablet number, Place the tablets one by one into the tablet rotation slot with the corresponding number.

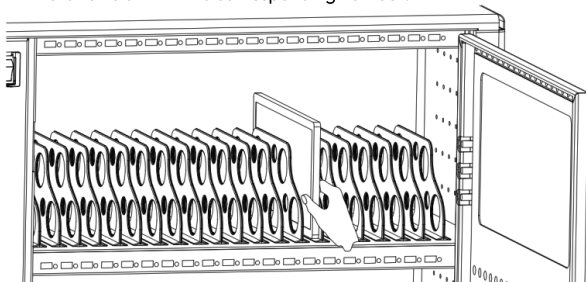

3. The two ends of the USB cable are connected to the charging /HUB port on the device and the tablet port respectively.

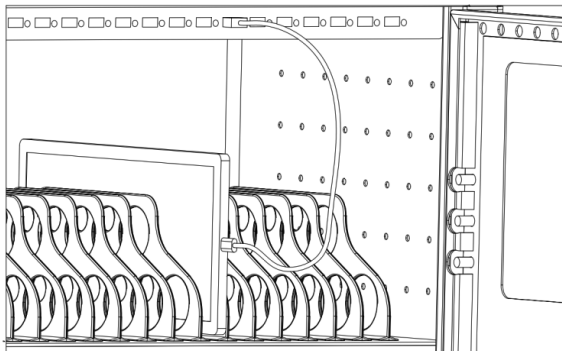

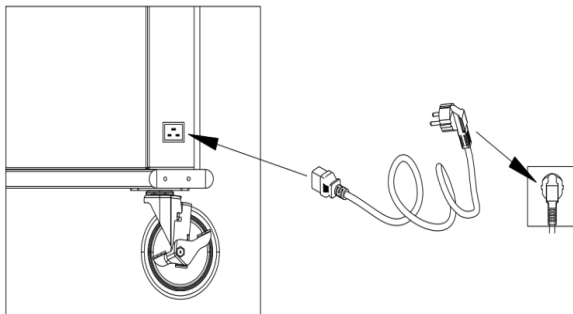

4. After the connection is completed, Lock the cupboard door, Plug the charger into the mains outlet and prepare to start charging.
5. Switch the main power switch to "ON", At this point, all charging units LED charging status indicator lights red. The device is in charge.



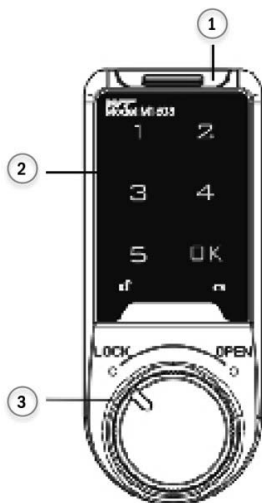

Code lock operation manual



-  Battery low voltage indicator light
-  Lock indicator light

- 1) Battery compartments
- 2) Touch the keyboard
- 3) Knob

Unlock and lock



1. Enter the factory user password "1234" + **OK** or enter the factory management password "4321" + **OK**
2. Buzzer: di A long sound,  constant light
3. Rotate the knob to OPEN position within 3 seconds
 - Password error ring "di..di..di..."three sounds
 -  The battery indicator stays on, the battery is out of charge

Note: Once the lock has been unlocked by the management password, then the user password will automatically reset to the default **1234**

Lock Turn the knob to the LOCK position



User Settings

1. Modify factory password (Such as: modified to 123123)



- 1) Modify the factory user password "1234" + **OK** key or modify the factory management password "4321" + **OK** key, buzzer "di....." a long sound  light permanent bright
 - 2) Hold down again **OK** key more than 2 seconds,  Lights flashing
 - 3) Enter a new password "1234" + **OK** key, "di....." a long sound, Password changed successfully
- *Password length can be set to 4 ~ 15 digits, the administrative password and the user password cannot be set to the same password*

2. Enable common mode, Set a temporary password

Enable common mode

- 1) Enter the correct administration password "****" + **OK** key, buzzer "di....." a long sound  light permanent bright
- 2) Hold down again **OK** key more than 2 seconds,  lights, flashing Press it again **OK** key
- 3) Enter number "4, 4" Press the **OK** key, "di....." a long sound

Set a temporary password



- 1) Click on the **OK** key,  lights flashing
 - 2) Enter a 4 - 15-bit password
 - 3) Click on the **OK** key, buzzer "di....." a long sound  light permanent bright, the temporary password has been set successfully, when you go into standby mode,  The light will flash every three seconds
- *Temporary passwords can only be used effectively once, automatic failure after use*

Special function description

1. Password forgetting and decoding
2. When the user accidentally forgets his password, please provide the 16-digit code on the right side of the lock to customer service, they will send you a reset code and then the lock will reset after you enter the reset code.
3. False password input
4. Password error alarm

5. Enter the wrong password four times in a row to open the lock, this will lock the keyboard for 60 seconds, and send out alarm prompt sound, any key pressed during this period will not work
6. Battery undervoltage indication
7. When the keyboard  light is on, it means the battery is low. Please replace the battery in time.
8. Replace the battery
9. Remove the battery compartment, will “CR2032” button batteries are loaded into the battery bin in the correct direction, insert the battery bin into the electronic lock, the electronic lock is released after energizing “di..di...”two sounds
10. Pay attention to environmental protection
11. Used batteries cannot be disposed of together with household garbage, according to laws and regulations, the consumer should place the battery to a special collection point for processing

Frequently Asked Questions

The fault phenomenon	The main reason	Processing method
After entering the password, di..di..di... Three, no lock	Password mistake	See Special function description 1
Enter the correct password, di..di... Two long notes,   two flashes	The battery voltage is too low	Please replace the battery
Enter the correct password, di...,  Constant light, cannot unlock	The knob is out of position	Please turn the knob to its normal position
Button no sound, can unlock	The buzzer is damaged	Need to replace circuit board buzzer

Safety notes

- The product may only be operated on sockets that are protected by a residual current circuit breaker.
- The electrical connection of the product must be made directly to a permanently installed socket.
- The use of multiple sockets or extension cables is not permitted.
- The connection cable must be undamaged. A cable with kinks, crushing or cracks must be replaced immediately.
- Before connecting electrical devices to the product, ensure that the device to be connected, including its connection cable, is in a fault-free and damage-free condition.
- Always insert the plug fully into the socket. It may only be disconnected by pulling on the plug itself – never pull on the cable.
- When operating doors or flaps, care must be taken to ensure that the connecting cables of electrical devices are not crushed or damaged
- Use only in dust and moisture-protected indoor areas
- Prevent higher humidity or temperatures than those specified in the data sheet – Avoid moisture, dust or vapors, solvents, flammable gases.
- Avoid moisture, dust or vapors, solvents, flammable gases.
- The appliance may only be dismantled and transported if the mains plug has been disconnected beforehand.
- Only connect the charging system to an earthed and easily accessible socket.
- Safety must be assessed by a qualified electrician.
- The sockets may only be used with the devices intended for this purpose, for example:
 - Chargers for rechargeable batteries and hand-held devices
 - Smartphones or tablets (mobile devices)
 - Laptops / Notebooks / UltraBooks (mobile computers)
 - Mobile batteries / PowerBanks
- Please ensure that the maximum total output specified on the rating plate is not exceeded.
- Please also ensure that no liquids enter the electrical equipment of the cabinet.
- Only charge devices under supervision. Long-term storage of any devices with Li-ion batteries is not permitted.

Declaration

Hereby Assmann Electronic GmbH, declares that the Declaration of Conformity is part of the shipping content. If the Declaration of Conformity is missing, you can request it by post under the below mentioned manufacturer address.

info@assmann.com

Assmann Electronic GmbH
Auf dem Schüffel 3
58513 Lüdenscheid
Germany





Ladekoffer für Pads/ Tablets bis 13 Zoll

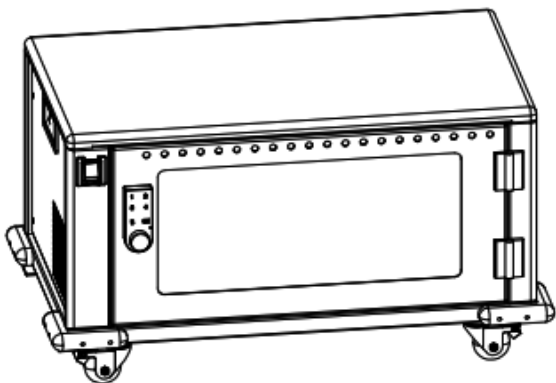

Kurzanleitung
DN-45003

Produktbeschreibung

Der mobile Ladekoffer von DIGITUS® ist die ideale, kompakte Lösung zur Aufbewahrung und zum Laden Ihrer mobilen Geräte wie Notebooks und Tablets. Mobile Ladekoffer werden häufig in öffentlichen Einrichtungen wie Schulen genutzt, um Geräte sicher und zentral aufzubewahren und gleichzeitig aufzuladen. Der Koffer enthält 16 Ladestationen, die jeweils einen eigenen USB-Anschluss auf der Vorderseite haben. Ein integrierter Lüfter (24 V) mit Lüftungsschlitzen sorgt für eine aktive Kühlung im gesamten Koffer.

Technische Spezifikationen

- 16 Stationen für Geräte
- 16x USB-Anschluss
- Kompaktes Gehäuse, mobil dank integrierter Rollen
- 1x Lüfter (24 V) zur aktiven Kühlung des Koffers
- Inkl. RCD 30 mA (Fehlerstrom-Schutzschalter)

Verpackungsinhalt

- Mobiler Ladekoffer
- Netzkabel
- Gebrauchsanweisung

Produkteigenschaften

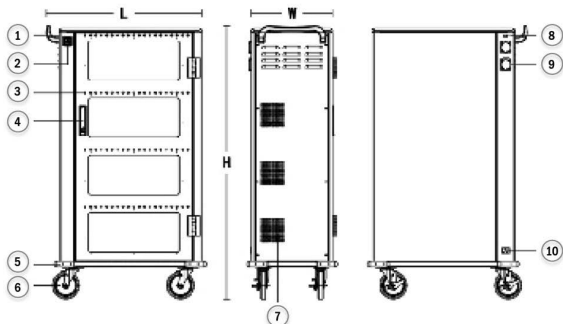

- | | |
|---|---|
| 1 Griff | 6 Flüsterleise Laufrollen |
| 2 Ein-/Aussschalter | 7 Temperaturgesteuerter, geräuscharmer Lüfter |
| 3 LED-Anzeige | 8 Externer USB-Ausgangsport |
| 4 Mechanisches Schloss zum Schutz vor Diebstahl | 9 Externer USB-Ausgangsport |
| 5 Kollisionsschutz an den Ecken | 10 Stromeingangsport |

Produktmodell	DN-45003
Anzahl unterstützter Geräte zur Aufladung	16
Produktmaße (L x B x H)	550 × 375 × 384
Platzbedarf (L x B x H)	22,1 × 350 × 235
Gerät zur Aufladung	Tablet

Betriebsumgebung

Betriebstemperatur	0 °C ~ 45 °C
Betriebsfeuchtigkeit	20 % ~ 80 %
Lagerfeuchtigkeit	-15 °C ~ 45 °C
Das Gerät ist CCC- (nationale Zertifizierung), CE- und RoHS-zertifiziert	

Produktparameter

Material	Das Hauptgehäuse besteht aus Walzstahl in 1,0 - 1,5 mm Dicke, der Schrank verfügt über eine Trennwand aus technischem ABS-Plastik, um Kratzer am Tablet zu verhindern
Eingang	<ul style="list-style-type: none">▪ Wechselstrom AC 110 V / 220 V, 50/60 Hz, 16 A▪ Wechselstrom AC 100 V ~ 240 V, 50/60 Hz, 16 A
Leistung	3500 W
Kühlsystem	Forcierte Luftkühlung
Ausgang	Laden: 10W/ 5V 2.1A
Statusleuchte	Rotes Licht: lädt, Grünes Licht: voll geladen/getrennt
Externer AC-Stromanschluss	1 x Schutzkontaktsteckdose
Externer USB-Ladeanschluss	1
Systemkompatibilität	Android, IOS, Windows
Unterstützte Protokolle	BC1.2, DCP max. 5V 1.5A, APPLE mode (QC3.0): 5V 1A iPhone 6 darunter, 5V 2A iPhone 6 darüber, SAMSUNG: 10W Protokoll, enthält BC1.255W Protokoll
Superkompatibel	Andere Android-Geräte, andere mobile Endgeräte, keine V+/-/V--Bindung

Elektrische Eigenschaften

1. Schutz vor Überlastung: Automatische Abschaltung der Stromversorgung bei Überlastung zum Schutz der Geräte
2. Schutz vor Ableitstrom: Schutz vor elektrischem Schlag durch Ableitstrom
3. Isolierung: Isolierung für AC und DC, elektrische Abschirmung, sichere, niedrige Spannung
4. Schutz vor Überstrom: Jeder Port ist unabhängig mit maximal 3,1 A kontinuierlicher Ausgangsstromspannung konfiguriert, bei Ausfall eines Ports sind die anderen Ports nicht beeinträchtigt
5. Schutz vor eingehender Überspannung: Das Gerät schaltet sich von selbst ab, falls die Eingangsspannung mehr als 30 V beträgt, um Schaden an angeschlossenen Geräten zu verhindern
6. Schutz vor eingehender Unterspannung: Das Gerät schaltet sich von selbst ab, falls die Eingangsspannung weniger als 8 V beträgt, um Schaden an angeschlossenen Geräten zu verhindern
7. Schutz vor ausgehendem Kurzschluss: Im Fall eines Kurzschlusses am Ausgangsport wird die Versorgungsleistung aus Sicherheitsgründen unterbrochen.
8. Schutz vor Rückstrom: Eingebaute Schutzfunktion zur Verhinderung von Rückstrom
9. Überladeschutz: Integrierter Überladeschutzkreis, intelligente Erkennung des Ladezustands der angeschlossenen Geräte mit automatischer Abschaltung nach Erreichen der vollen Ladung
10. Intelligente Sicherheitsfunktionen für hochleistungsfähiges, hochqualitatives Laden
11. Effektive Wärmeabfuhr: Optimiertes Luftstromdesign für effektive Wärmeabfuhr mit geringem Lufteintritt und höherem Abluftstrom
12. Industrielle Eignung zur Nutzung als öffentliche Ladeeinrichtung
13. Hochqualitative Anwendungsumgebung
14. Integrierter Stromkreis: Ladekreis mit integriertem intelligenten MCU+-Chip (DS dual smart charging)
15. Automatisch wechselnde Leuchtanzeige: Mehrfarbige Statusleuchte, die automatisch den Status des an den jeweiligen Port angeschlossenen Gerätes anzeigt

16. Temperaturkontrolle: Der Lüfter startet automatisch, wenn die Temperatur im Inneren des Ladeschranks 40 °C übersteigt, um die Hitze entweichen zu lassen und eine sichere Ladeumgebung zu gewährleisten
17. Automatische Abschalt einrichtung: Sobald das Gerät vollständig aufgeladen ist, wird die Ladung unterbrochen, um den Stromverbrauch zu senken (intelligente Ringschaltung)
18. Bequem und effizient: Keine Installation vonnöten, Plug & Play, intelligente Ladeverwaltung
19. Großer Spannungsbereich: Unterstützter Eingangsspannungsbereich 100 ~ 264 V (optional)

Weitere Eigenschaften

Optimales Nutzererlebnis bis ins Detail

- Geräuscharm: Geräuscharmes Lüfterrad aus Silikon mit unendlich variabler Geschwindigkeit
- schlicht: Gate-Array-Schaltung, elegantes und sauberes Design, Leuchtanzeige zum sofortigen Erkennen des Ladestatus
- ergonomisch: Trennwand aus Plastik, Arc-Edge-Design, automatische Abschalt einrichtung
- Fehlervorbeugend: Intelligentes Gerät mit minimalem Nutzeraufwand

Ladebetrieb

1. Nehmen Sie den Ladekoffer vom Strom und öffnen Sie die Tür.

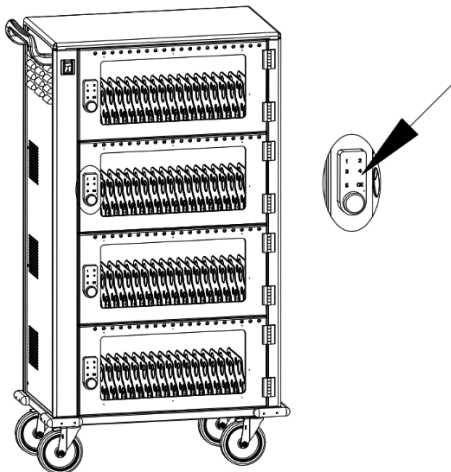

2. Schließen Sie die Tablets entsprechend ihrer Nummer nacheinander an die Steckplätze an.

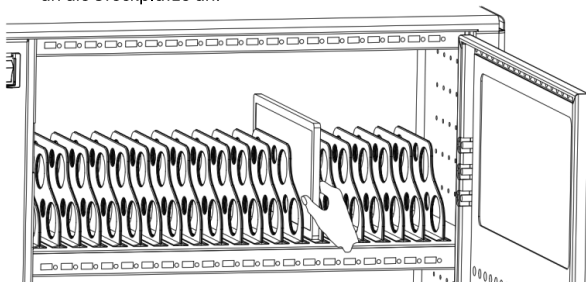

3. Verbinden Sie dabei das eine Ende des USB-Kabels mit der Ladeeinheit, das andere mit dem Port des Tablets.

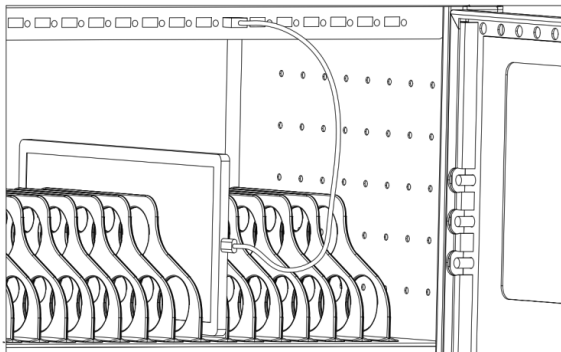

4. Schließen Sie anschließend die Tür und verbinden Sie den Ladeschrank mit der Stromversorgung.
5. Schalten Sie den Hauptschalter auf „ON“. Die LED-Anzeigen aller ladenden Ports leuchten rot. Das Gerät befindet sich im Betrieb.

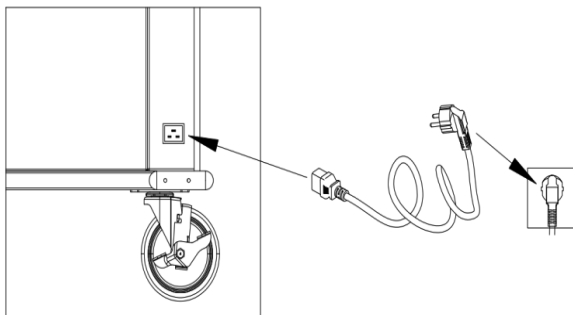

Bedienung des Codeschlusses

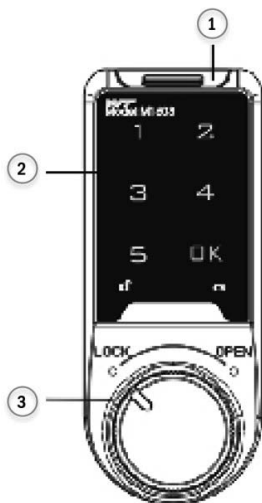



 Anzeige bei niedriger Batteriespannung

 Schlossanzeige

- 1) Batteriefach
- 2) Touch-Bedienfläche
- 3) Drehschalter

Auf- und Abschießen



1. Geben Sie das werkseitige Kennwort „1234“ + **OK** ein oder geben Sie das werkseitige Kennwort „4321“ + **OK** ein
2. Es ertönt ein langer Signalton und die Anzeige  leuchtet durchgehend
3. Drehen Sie den Drehschalter innerhalb von 3 Sekunden auf die Position OPEN
 - Bei falscher Eingabe des Kennworts ertönen drei kurze Signaltöne
 -  Falls die Batterieleuchte durchgehend leuchtet, ist die Batteriekapazität aufgebraucht

Hinweis: Wenn Sie das Schloss mit dem werkseitigen Kennwort öffnen, wird das Kennwort automatisch auf das werkseitige Kennwort **1234** zurückgesetzt

Abschließen: Drehen Sie den Drehschalter auf die Position LOCK



Benutzereinstellungen

1. Kennwort ändern (z.B. auf 123123)



- 1) Geben Sie das werkseitige Kennwort „1234“ oder „4321“ ein und drücken Sie **OK**. Es ertönt ein langer Signalton und die Anzeige  leuchtet durchgehend
 - 2) Drücken Sie erneut mehr als zwei Sekunden lang auf **OK**.  blinkt.
 - 3) Geben Sie ein neues Kennwort ein und drücken Sie auf **OK**. Ein langer Signalton ertönt. Das Kennwort wurde erfolgreich geändert.
- *Die Kennwortlänge kann zwischen 4-15 Ziffern betragen. Administrator- und Benutzerkennwort dürfen nicht identisch sein.*

2. Normalen Modus aktivieren, temporäres Kennwort festlegen

Normalen Modus aktivieren

- 1) Geben Sie das Administratorkennwort „****“ ein und drücken Sie **OK**. Es ertönt ein langer Signalton und die Anzeige  leuchtet durchgehend.
- 2) Drücken Sie erneut mehr als zwei Sekunden lang auf **OK**.  blinkt. Drücken Sie erneut auf **OK**.
- 3) Geben Sie „4, 4“ ein und drücken Sie auf **OK**. Ein langer Signalton ertönt.

Temporäres Kennwort festlegen



- 1) Drücken Sie auf **OK**.  blinkt.
 - 2) Geben Sie ein 4- bis 15-stelliges Kennwort ein.
 - 3) Drücken Sie auf **OK**. Ein langer Signalton ertönt und  leuchtet durchgehend. Das temporäre Kennwort wurde erfolgreich eingerichtet. Wenn der Standby-Modus aktiviert wird, leuchtet  alle drei Sekunden.
- *Temporäre Kennwörter sind nur einmal gültig. Nach der Eingabe verfallen sie sofort automatisch.*

Sonderfunktionen

1. Kennwort vergessen
2. Wenn das Passwort vergessen wurde, geben Sie bitte den 16-stelligen Code auf der rechten Seite des Schlosses an den Kundendienst weiter, dieser wird Ihnen einen Wiederherstellungscode zusenden und das Schloss wird nach Eingabe des Wiederherstellungscodes zurückgesetzt.
3. Falsche Kennworteingabe
4. Alarm bei falscher Eingabe
5. Wird das Kennwort vier Mal hintereinander falsch eingegeben, werden die Tasten 60 Sekunden lang gesperrt und ein Alarm ausgegeben.
6. Anzeige bei niedriger Batteriespannung
7. Wenn die Tastaturanzeige leuchtet, bedeutet dies, dass die Batterie schwach ist. Bitte tauschen Sie die diese rechtzeitig aus.
8. Batterie wechseln
9. Nehmen Sie das Batteriefach heraus. Setzen Sie die CR2032-Knopfbatterien in korrekter Ausrichtung ein und setzen Sie das Batteriefach wieder in das elektronische Schloss ein. Es ertönen zwei kurze Pieptöne, woraufhin das elektronische Schloss wieder einsatzbereit ist.
10. Entsorgen Sie die Batterien umweltverträglich
11. Benutzte Batterien dürfen nicht mit dem Haushaltsmüll entsorgt werden. Geben Sie die Batterien gemäß der geltenden Gesetze und Bestimmungen an einer dafür vorgesehenen Sammelstelle ab.

Antworten auf häufig gestellte Fragen

Fehler	Wahrscheinliche Ursache	Behebung
Nach dem Eingeben des Kennworts ertönen drei kurze Signaltöne, das Schloss schließt nicht	Falsches Kennwort	Siehe Sonderfunktion 1
Nach Eingabe des korrekten Kennworts ertönen zwei Pieptöne und	Die Batteriespannung ist niedrig	Batterie wechseln

 blinken zweimal		
Nach Eingabe des korrekten Kennworts ertönen zwei Pieptöne,  leuchtet durchgehend, Schloss öffnet nicht	Der Drehschalter ist in der falschen Position	Drehen Sie den Drehschalter auf seine normale Position
Das Schloss öffnet, ohne dass der Signalton ertönt	Die Signalplatine ist kaputt	Die Signalplatine muss ersetzt werden

Sicherheitshinweise:

- Das Produkt darf nur an Steckdosen betrieben werden, die durch einen Fehlerstromschutzschalter geschützt sind.
- Der elektrische Anschluss des Produkts muss direkt an eine fest installierte Steckdose erfolgen.
- Die Verwendung von Mehrfachsteckdosen oder Verlängerungskabeln ist nicht zulässig.
- Das Anschlusskabel muss unbeschädigt sein. Ein Kabel mit Knickstellen, Quetschungen oder Rissen muss sofort ausgetauscht werden.
- Vergewissern Sie sich vor dem Anschluss elektrischer Geräte an das Produkt, dass sich das anzuschließende Gerät einschließlich seines Anschlusskabels in einem einwandfreien und unbeschädigten Zustand befindet.
- Stecken Sie den Stecker immer vollständig in die Steckdose. Das Ausstecken darf nur durch Ziehen am Stecker selbst erfolgen – niemals am Kabel ziehen.
- Beim Betätigen von Türen oder Klappen ist darauf zu achten, dass die Anschlusskabel von elektrischen Geräten nicht gequetscht oder beschädigt werden
- Nur in staub- und feuchtigkeitsgeschützten Innenräumen verwenden
- Vermeiden Sie höhere Luftfeuchtigkeit oder Temperaturen als im Datenblatt angegeben – Vermeiden Sie Feuchtigkeit, Staub oder Dämpfe, Lösungsmittel, brennbare Gase.
- Vermeiden Sie Feuchtigkeit, Staub oder Dämpfe, Lösungsmittel, brennbare Gase.

- Das Gerät darf nur demontiert und transportiert werden, wenn vorher der Netzstecker gezogen wurde.
- Schließen Sie das Ladesystem nur an eine geerdete und leicht zugängliche Steckdose an.
- Die Sicherheit muss von einer Elektrofachkraft geprüft werden.
- Die Steckdosen dürfen nur mit den dafür vorgesehenen Geräten verwendet werden, zum Beispiel:
 - Ladegeräte für wiederaufladbare Batterien und Handgeräte
 - Smartphones oder Tablets (mobile Geräte)
 - Laptops / Notebooks / UltraBooks (mobile Computer)
 - Mobile Batterien / PowerBanks
- Bitte achten Sie darauf, dass die auf dem Typenschild angegebene maximale Gesamtleistung nicht überschritten wird.
- Achten Sie bitte auch darauf, dass keine Flüssigkeiten in die elektrischen Geräte des Schrankes gelangen.
- Laden Sie Geräte nur unter Aufsicht auf. Eine Langzeitlagerung von Geräten mit Li-Ionen-Akkus ist nicht zulässig.

Erklärung

Die Assmann Electronic GmbH erklärt hiermit, dass die Konformitätserklärung Teil des Lieferumfangs ist. Falls die Konformitätserklärung fehlt, können Sie diese per Post unter der unten angegebenen Herstelleradresse anfordern.

info@assmann.com

Assmann Electronic GmbH
 Auf dem Schüffel 3
 58513 Lüdenscheid
 Deutschland





**Armoire de Charge Mobile
pour Ordinateurs Portables /
Tablettes jusqu'à 13 pouces**

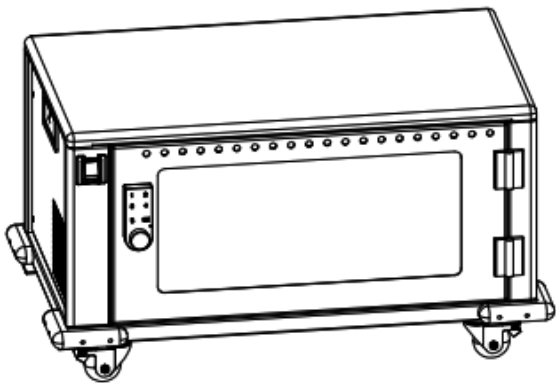

Guide d'installation rapide

DN-45003

Description du produit

L'armoire de charge mobile de DIGITUS® est la solution idéale et compacte pour ranger et charger vos appareils portables, comme les ordinateurs portables et les tablettes. Les armoires de charge mobiles sont souvent utilisées dans les établissements publics comme les écoles, pour à la fois, conserver les appareils dans un endroit centralisé et sécurisé et les recharger. L'armoire contient 16 emplacements de charge, qui disposent chacun de leur propre port USB situé en façade. Un ventilateur (24 V), associé à des fentes d'aération, assure un refroidissement actif de l'armoire.

Caractéristiques techniques

- 16 emplacements pour les appareils
- 16 x port USB
- Caisson compact et mobile grâce aux roulettes intégrées
- 1 x ventilateur (24 V) pour le refroidissement actif de l'armoire
- Disjoncteur différentiel 30 mA incl.

Contenu de la livraison

- Armoire de charge mobile
- Câble d'alimentation
- Manuel

Aperçu du produit

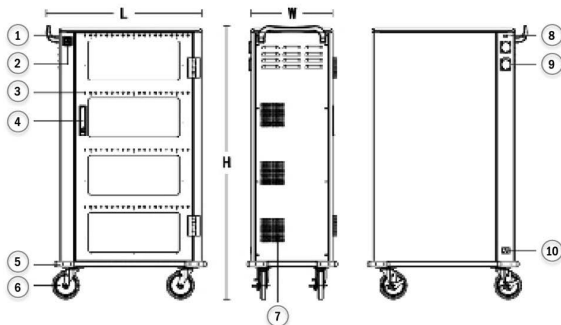

- | | |
|-----------------------|---|
| 1 Poignée | 6 Roulettes universelles à frein super silencieuses |
| 2 Interrupteur | 7 Ventilateur intelligent silencieux |
| 3 Éclairage LED | 8 Port USB externe |
| 4 Serrure antivol | 9 Port USB externe |
| 5 Protection antichoc | 10 Connecteur d'alimentation |

Modèle du produit	DN-45003
Nombre d'emplacements	16
Taille du produit (L x l x H)	550 x 375 x 384
Volume des emplacements (L x l x H)	22,1 x 350 x 235
Appareils à recharger	Tablette

Température de fonctionnement

Température de service	0 °C ~ 45 °C
Humidité de l'environnement de travail	20 % ~ 80 %
Humidité de l'environnement de stockage	-15 °C ~ 45 °C
La machine a obtenu les certifications CCC, CE et RoHS.	

Paramètres du produit

Matériau principal	Le boîtier principal est constitué d'une plaque d'acier laminé à froid de 1,0 à 1,5 mm, et de cloisons en plastique ABS, qui empêche efficacement les rayures sur les tablettes
Entrée	<ul style="list-style-type: none">▪ Courant alternatif 110 / 220 VCA 50/60 Hz 16 A▪ Courant alternatif 100 ~ 240 VCA 50/60 Hz 16 A
Puissance du produit	3500 W
Système de refroidissement	Refroidissement à air pulsé
Sortie	Charge : 10W/ 5V 2.1 A
Témoin d'état	Lumière rouge : en charge, Lumière verte : charge terminée/déconnectée
Prise secteur externe	1 x prise de sécurité
Port de charge USB externe	1
Compatibilité du système	Systèmes Android, IOS et Windows
Prise en charge du protocole	APPLE mode (QC3.0): 5V 1A iPhone 6 et en dessous, 5V 2A iPhone 6 et supérieur SAMSUNG: 10W protocol, comprend BC1.25W protocole
Super compatible	Autres appareils Android, autres terminaux mobiles, tous les protocoles charge USB

Caractéristiques électriques

1. Protection contre les surcharges : Le courant est automatiquement coupé en cas de surcharge, ce qui protège les équipements
2. Protection contre les liquides : Double protection contre les liquides via disjoncteur et différentiel, permet d'éviter les électrocutions et donc garantir la sécurité
3. Isolation : Construction avec isolation CA et CC, installation blindée, très basse tension de sécurité

4. Protection contre les surintensités : Chaque port est connecté de manière indépendante à une tension de sortie continue maximale de 3,1 A. En cas de défaillance, la tension de sortie du port est réduite pour éviter le dépassement de la charge et ne pas affecter l'utilisation des autres ports.
5. Protection contre les surtensions : Lorsque la tension d'entrée est supérieure à 30 V, le système se met hors tension pour ne pas endommager les appareils en charge
6. Protection contre la sous-tension en entrée : Lorsque la tension d'entrée est inférieure à 8 V, le système se met hors tension pour ne pas endommager les appareils en charge.
7. Protection contre les courts-circuits : Le courant est automatiquement coupé en cas de court-circuit au niveau de l'alimentation pour garantir la sécurité
8. Protection contre les inversions : Le courant est automatiquement coupé en cas d'inversion de courant grâce au coupe-circuit intégré
9. Protection contre la surcharge : Circuit de protection contre la surcharge intégré, détection intelligente de la condition de charge de l'appareil en charge (après la fin de la recharge, il s'arrête automatiquement)
10. La sécurité est un principe fondamental, un contrôle intelligent permet d'obtenir des performances élevées et une charge de haute qualité
11. Dissipation efficace de la chaleur : Le cheminement du flux d'air avec une entrée par le bas et une sortie par le haut améliore efficacement la dissipation de la chaleur
12. Concentrateur de charge de type industriel : plus adapté aux espaces publics que les chargeurs normaux. La sécurité, la propreté et le gain de place sont les points forts de ce produit
13. Garantir des conditions d'utilisation de qualité supérieure
14. Le circuit intégré : Circuit intégré à puce intelligente MCU+ (DS dual intelligent charging)
15. Les témoins s'allument automatiquement : Témoins d'état multicolores, affichent automatiquement l'état actuel du port de charge

16. Le contrôle de la température : Lorsque la température de l'armoire dépasse 40 °C, le ventilateur démarre pour évacuer rapidement la chaleur et garantir une charge sûre
17. Veille automatique : Mise en veille automatique si aucun appareil n'est en charge, réduction de la consommation d'énergie, protection contre les surcharges
18. Pratique et efficace : Aucune installation, Plug and Play, gestion intelligente de la charge (SmartCharge)
19. Large plage de tension d'entrée : Prise en charge d'une large plage de tension d'entrée globale de 100 ~ 264 V (en option)

Autres caractéristiques

Des détails pour une meilleure expérience utilisateur

- Conception silencieuse : Une roue universelle en silicone et un ventilateur temporisé à vitesse variable permettent de réduire considérablement le bruit
- Conception soignée : « Gate Array Mode », beau et ordonné, témoin d'état apparent, un simple coup d'œil pour avoir un aperçu de la situation
- Ergonomique : Partition en plastique, arrondie et trouée avec fonction antidérapante
- Une conception à toute épreuve : Les utilisateurs n'ont pas à s'inquiéter, l'équipement fonctionne toujours de manière optimale

Utilisation de l'armoire de charge

1. Débranchez l'alimentation électrique de l'armoire de charge, puis ouvrez la porte de l'armoire.

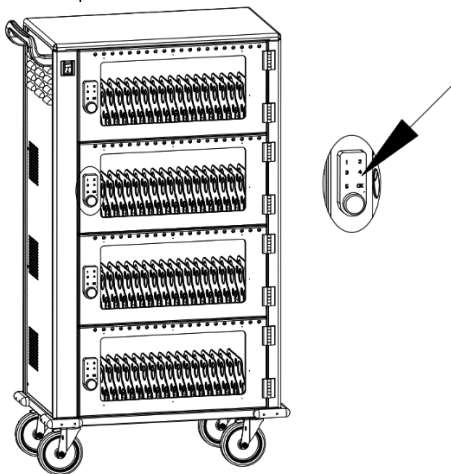

2. En fonction de leur numéro, placez les tablettes une par une dans les emplacements prévus.

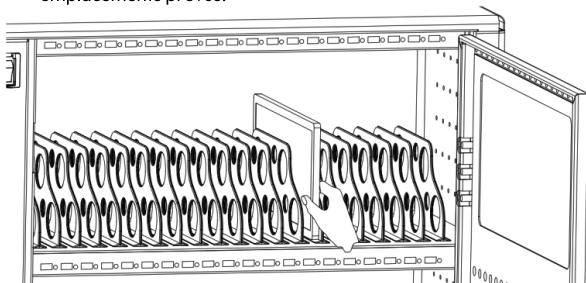

3. Les deux extrémités du câble USB sont connectées respectivement au port de charge/hub de l'armoire et au port de charge de la tablette.

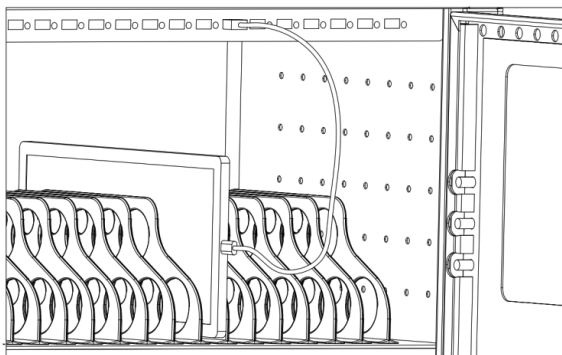

4. Verrouillez la porte de l'armoire une fois le branchement terminé. Refermez la porte de l'armoire, rebranchez l'armoire de charge au secteur et commencez la charge.
5. Mettez l'interrupteur principal sur « ON ». À ce stade, toutes les unités de charge s'allument en rouge. L'appareil est en charge.

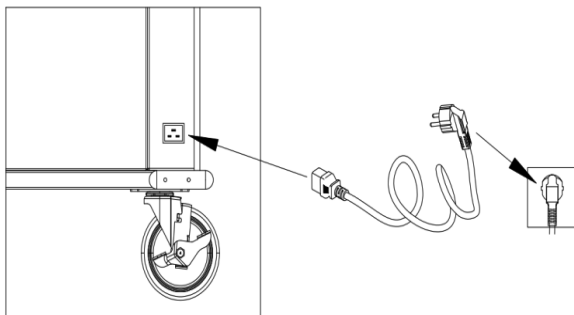

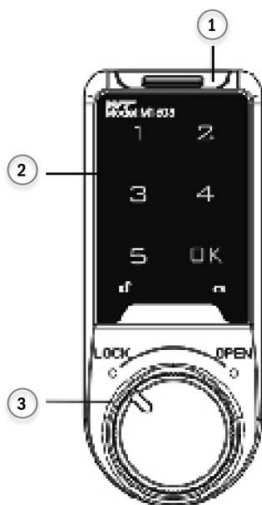

Utilisation de la serrure à code



-  Témoin lumineux de batterie faible
-  Témoin lumineux de verrouillage

- 1) Compartiment à piles
- 2) Clavier
- 3) Bouton

Déverrouillage et verrouillage



1. Entrez le mot de passe par défaut (d'usine) « 1234 » + touche **OK** ou entrez le mot de passe administrateur « 4321 » + touche **OK**
2. Signal sonore : di..... (son long),  allumé en continu
3. Tourner le bouton sur la position OPEN dans les 3 secondes.
 - Signal sonore d'erreur de mot de passe « di..di..di.. » (trois sons)
 -  Le témoin lumineux de batterie faible reste allumé, la batterie est hors charge

Remarque : Une fois que la serrure a été déverrouillée par le mot de passe administrateur, le mot de passe sera automatiquement réinitialisé à la valeur par défaut « **1234** »

Verrouillage Tournez le bouton sur la position LOCK

Paramétrage par l'utilisateur



1. Modifier le mot de passe par défaut (p. ex. : modifié en 123123)

- 1) Modifiez le mot de passe par défaut (d'usine) « 1234 » + touche **OK** ou modifiez le mot de passe administrateur « 4321 » + touche **OK**, signal sonore : di..... (son long),  allumé en continu
- 2) Maintenez la touche **OK** enfoncée pendant plus de 2 secondes,  clignote
- 3) Entrez un nouveau mot de passe « 123123 » + touche **OK**, signal sonore : di..... (son long), le mot de passe a été changé avec succès



- *Le mot de passe peut être composé de 4 à 15 chiffres, le mot de passe administrateur et le mot de passe par défaut (d'usine) ne peuvent pas être identiques*

2. Activer le mode normal / Définir un mot de passe temporaire

Activer le mode normal

- 1) Entrez le mot de passe administrateur « **** » + touche **OK**, signal sonore : di..... (son long),  allumé en continu
- 2) Maintenez la touche **OK** enfoncée pendant plus de 2 secondes,  clignote, appuyer de nouveau sur la touche **OK**
- 3) Entrez le nombre « 4, 4 », appuyez sur la touche **OK**, signal sonore : di..... (son long)

Définir un mot de passe temporaire

- 1) Appuyez sur la touche **OK**,  clignote
- 2) Entrez votre mot de passe (4 à 15 chiffres)
- 3) Appuyez sur la touche **OK**, signal sonore : di..... (son long),  allumé en continu. Le mot de passe temporaire a été défini avec succès, lorsque vous passez en mode veille,  clignote toutes les trois secondes



- *Les mots de passe temporaires ne peuvent être utilisés qu'une seule fois, abandon automatique après utilisation*

Description de situation spéciale

1. Oubli et décodage du mot de passe
2. Dans le cas où l'utilisateur oublie accidentellement son mot de passe, il faut transmettre au service client le code à 16 chiffres situé sur le côté droit de la serrure. Celui-ci vous enverra un mot de passe de réinitialisation qui permettra de réinitialiser la serrure une fois saisi.
3. Mauvaise saisie du mot de passe

4. Signal sonore d'erreur de mot de passe
5. Saisir un mauvais mot de passe quatre fois de suite provoque le verrouillage du clavier pendant 60 secondes, et déclenche un signal sonore, toute touche pressée pendant cette période ne fonctionnera pas
6. Indication de sous-tension de la batterie
7. Lorsque le voyant du clavier est allumé, cela signifie que la batterie est faible. Veuillez remplacer la pile.
8. Remplacer les piles
9. Retirez le compartiment à piles, placez les piles « CR2032 » dans le compartiment dans le bon sens, insérez le compartiment à piles dans son emplacement dans la serrure, la serrure se déverrouille après l'émission de deux sons « di...di... »
10. Faites attention à l'environnement
11. Les piles usagées ne peuvent pas être jetées avec les ordures ménagères. Conformément aux lois et aux règlements, le consommateur doit déposer les piles dans un point de collecte spécial pour qu'elles soient retraitées

Foire aux questions

Type de panne	Principale raison	Solution
Après avoir entré le mot de passe, di...di...di... (Trois sons), serrure non verrouillée	Erreur de mot de passe	Voir Description de situation spéciale 1
Entrez le bon mot de passe, di..di... (Deux sons longs),  clignote deux fois	La batterie est faible	Veuillez remplacer les piles
Entrez le bon mot de passe, di...,  allumé en continu, serrure verrouillée	Le bouton n'est pas sur la bonne position	Veuillez tourner le bouton sur la bonne position
Bouton (pas de son), déverrouillage possible	Le signal sonore est défectueux	Besoin de remplacer le module de sonnerie sur le circuit imprimé

Notes de sécurité:

- Le produit ne peut être utilisé que sur des prises de courant protégées par un disjoncteur différentiel.
- Le branchement électrique du produit doit être effectué directement sur une prise de courant installée à demeure.
- L'utilisation de prises multiples ou de rallonges n'est pas autorisée.
- Le câble de raccordement ne doit pas être endommagé. Un câble présentant des plis, des écrasements ou des fissures doit être remplacé immédiatement.
- Avant de raccorder des appareils électriques au produit, assurez-vous que l'appareil à raccorder, y compris son câble de raccordement, ne présente aucun défaut et n'est pas endommagé.
- La fiche doit toujours être insérée à fond dans la prise. Elle ne peut être débranchée qu'en tirant sur la fiche elle-même – ne jamais tirer sur le câble.
- Lors de l'actionnement de portes ou de volets, il faut veiller à ce que les câbles de raccordement des appareils électriques ne soient pas écrasés ou endommagés
- N'utiliser que dans des locaux protégés de la poussière et de l'humidité.
- Éviter une humidité ou des températures plus élevées que celles spécifiées dans la fiche technique – Éviter l'humidité, la poussière ou les vapeurs, les solvants, les gaz inflammables.
- Éviter l'humidité, la poussière ou les vapeurs, les solvants, les gaz inflammables.
- L'appareil ne peut être démonté et transporté que si la fiche secteur a été débranchée au préalable.
- Ne branchez le système de charge que sur une prise de courant mise à la terre et facilement accessible.
- La sécurité doit être évaluée par un électricien qualifié.
- Les prises ne peuvent être utilisées qu'avec les appareils prévus à cet effet, par exemple :
 - Chargeurs de batteries rechargeables et d'appareils portatifs
 - Smartphones ou tablettes (appareils mobiles)
 - Ordinateurs portables / Notebooks / UltraBooks (ordinateurs mobiles)
 - Batteries mobiles / PowerBanks
- Veillez à ne pas dépasser la puissance totale maximale indiquée sur la plaque signalétique.

- Veillez également à ce qu'aucun liquide ne pénètre dans l'équipement électrique de l'armoire.
- Ne chargez les appareils que sous surveillance. Le stockage à long terme de tout appareil équipé de batteries Li-ion n'est pas autorisé.

Déclaration

Assmann Electronic GmbH déclare par la présente que la Déclaration de Conformité est incluse dans la livraison. Dans le cas contraire, demandez l'envoi de la Déclaration de Conformité par courrier postal adressé au fabricant à l'adresse indiquée ci-dessous.

info@assmann.com

Assmann Electronic GmbH
Auf dem Schüffel 3
58513 Lüdenscheid
Allemagne





Armadietto di ricarica per pad /tablet fino a 13 pollici

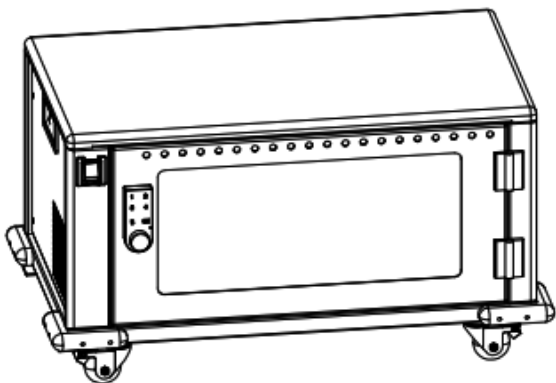

Guida di installazione rapida
DN-45003

Descrizione del prodotto

L'armadietto di ricarica mobile di DIGITUS® è la soluzione ideale e compatta per conservare e ricaricare i vostri dispositivi portatili come notebook e tablet. Gli armadietti di ricarica mobili sono spesso utilizzati in strutture pubbliche come le scuole per conservare e allo stesso tempo caricare i dispositivi in modo sicuro, in un luogo centrale. L'armadietto comprende 16 stazioni di ricarica, ognuna con la propria connessione USB sul davanti. I ventilatori installati (24 V) combinati con fessure di ventilazione assicurano il raffreddamento attivo dell'armadietto.

Caratteristiche tecniche

- 16 stazioni per dispositivi
- 16x collegamenti USB
- Alloggiamento compatto, portatile grazie alle rotelle installate
- 1x ventilatore (24 V) per il raffreddamento attivo dell'armadietto
- Incl. RCD 30 mA (dispositivo a corrente residua)

Contenuto dell'imballaggio

- Armadietto di ricarica mobile
- Cavo di alimentazione
- Manuale

Standard del prodotto

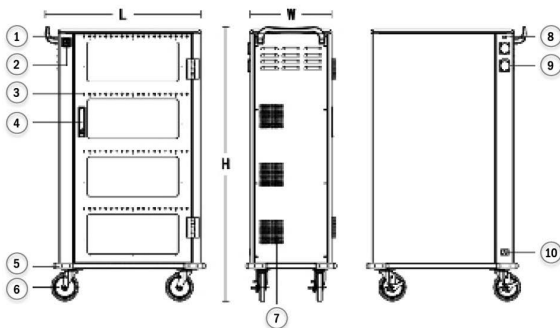

1	Maniglia	6	Ruote universali con freno, super silenziose
2	Interruttore di alimentazione	7	Ventola silenziosa a temperatura controllata
3	Spia LED	8	Uscita USB esterna
4	Serratura meccanica antifurto	9	Uscita USB esterna
5	Angolo anti-collisione	10	Porta di ingresso di alimentazione

Modello del prodotto	DN-45003
Numero di cariche supportate	16
Dimensioni del prodotto (Lungh.×Largh.×Alt.)	550×375×384
Volume di collocazione (Lungh.×Largh.×Alt.)	22,1×350×235
Oggetto ricaricato	Tablet

Ambiente di funzionamento

Temperatura di esercizio	0 °C ~45 °C
Umidità dell'ambiente operativo	20%~80%
Umidità dell'ambiente di conservazione	-15 °C ~45 °C
La macchina ha ottenuto la certificazione nazionale CCC, la certificazione CE e la certificazione RoHS	

Parametri del prodotto

Materiale principale	Il corpo principale ha una piastra di acciaio laminata a freddo di 1,0 mm-1,5 mm, l'armadietto è dotato di un strato divisorio in plastica ABS; disporre il tablet negli strati divisori previene eventuali graffi
Ingresso	<ul style="list-style-type: none"> ▪ Corrente alternata AC 110V/220V 50/60Hz 16A ▪ Corrente alternata AC 100V~240V 50/60Hz 16A

Potenza del prodotto	3500 W
Sistema di raffreddamento	Raffreddamento ad aria forzato
Uscita	Ricarica: 10W/ 5V 2.1A
Spia di indicazione dello stato	Spia rossa: in carica, Spia verde: carica completa/scollegato
Presca AC esterna	1 x uscita di sicurezza
Porta di ricarica USB esterna	1
Compatibilità del sistema	Sistema android, sistema IOS, sistema Windows
Supporto del protocollo	BC1.2, DCP Massimo 5V 1.5A APPLE mode (QC3.0): 5V 1A iPhone 6 inferiore, 5V 2A iPhone 6 sopra SAMSUNG: 10W protocol, comprende BC1.25W protocollo
Super compatibile	Altri dispositivi Android, altri terminali mobili, nessun vincolo V+/V-

Comportamento dell'elettricità

1. Protezione dal sovraccarico: Scollega automaticamente l'alimentazione in caso di sovraccarico, protegge l'apparecchiatura
2. Protezione dalle perdite: Dispositivo di protezione rapida dalle perdite, doppia protezione dalle perdite, previene la scossa elettrica e le perdite, garantendo la sicurezza
3. Blocco di isolamento: Progettato per isolamento AC e DC, installazione schermatura elettrica, bassa tensione di sicurezza
4. Protezione dalla sovracorrente: Ogni porta è configurata in modo indipendente con una potenza di uscita continua massima di 3.1A, sottratta la potenza di uscita della porta mancante quando c'è un sovraccarico. Non influisce sull'uso dell'altra porta.
5. Protezione dalle sovratensioni in ingresso: Quando la tensione di alimentazione in ingresso è superiore a 30 V, è intelligente interrompere l'alimentazione in ingresso e in uscita per proteggere altre apparecchiature di ricarica da danni

6. Protezione dalle sottotensioni in ingresso: Quando la tensione di alimentazione in ingresso è inferiore a 8 V è intelligente interrompere l'alimentazione in ingresso e in uscita per proteggere altre apparecchiature di ricarica da danni
7. Protezione dal cortocircuito nell'uscita: Disattivare l'uscita in caso di cortocircuito anomalo della porta di uscita per garantire la sicurezza.
8. Protezione dalla perfusione: Interruzione dell'alimentazione inversa integrata, previene il reflusso di corrente nell'apparecchiatura
9. Protezione dalla sovraccarica: Circuito di protezione dalla sovraccarica incorporato, rilevazione intelligente dello stato di carica dell'apparecchiatura, dopo il completamento della carica la interrompe automaticamente per una ricarica senza preoccupazioni
10. Per la sicurezza come priorità, controllo intelligente per ottenere una carica ad alte prestazioni
11. Dissipazione efficiente del calore: La progettazione del canale di dissipazione del calore del flusso d'aria con l'entrata inferiore e lo scarico superiore è adottata per migliorare efficacemente l'effetto di dissipazione del calore
12. Più idoneo per ambienti pubblici rispetto ai normali caricabatterie. Sicurezza, ordine e compattezza sono i punti di forza del prodotto
13. Garantisce un ambiente di utilizzo di alta qualità
14. Il circuito integrato: Circuito integrato con chip intelligente MCU+ incorporato (doppia carica intelligente DS)
15. Accensione automatica delle spie: Indicatore di stato multicolore, visualizza automaticamente lo stato del dispositivo della porta
16. Controllo della temperatura: Quando la temperatura nell'armadietto supera i 40 °C, avviare la ventola di raffreddamento per dissipare rapidamente il calore e garantire una carica sicura

17. Sospensione automatica: Sospensione automatica dell'alimentazione quando il dispositivo è completamente carico per ridurre il consumo energetico, protezione dalla sovraccarica
18. Convenienza ed efficienza: Nessuna configurazione, plug and play, gestione intelligente della carica
19. Ampio intervallo della tensione di ingresso: Supporta un ampio intervallo della tensione di ingresso 100~264V (opzionale)

Altre caratteristiche

I dettagli rendono possibile una migliore esperienza dell'utente

- Progettato per un funzionamento silenzioso: Adotta la silenziosa ruota universale in silicone e la ventola di raffreddamento a velocità variabile, riducendo notevolmente la generazione di rumore
- accuratezza: Modalità gate array, con un bel design e ordinata, indicatore luminoso di stato proiettato, per una rapida panoramica
- design ergonomico: Staffa divisoria in plastica, design con bordo ad arco, funzione autofrenante
- Design a prova di errore: Gli utenti non devono preoccuparsi, l'apparecchio funziona sempre al meglio

Operazione di carica

1. Scollegare l'alimentazione dall'armadietto di ricarica in anticipo, aprire lo sportello dell'armadietto.

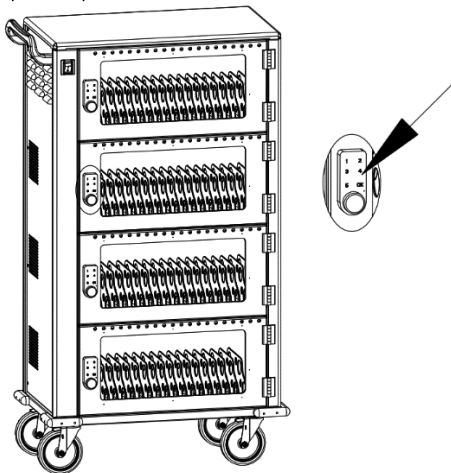

2. In base al numero di tablet, mettere i tablet uno a uno nell'alloggiamento girevole del tablet, secondo il relativo numero.

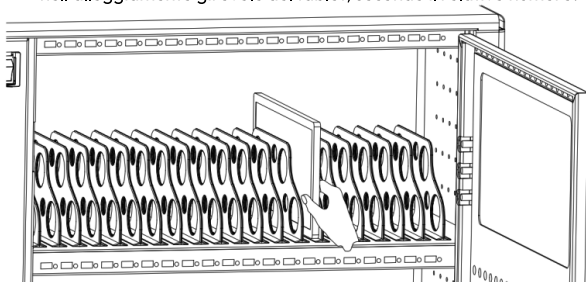

3. Le due estremità del cavo USB sono collegate alla porta di ricarica /HUB sul dispositivo e alla porta del tablet rispettivamente.

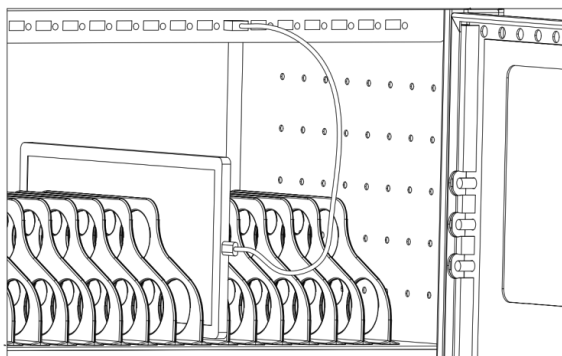

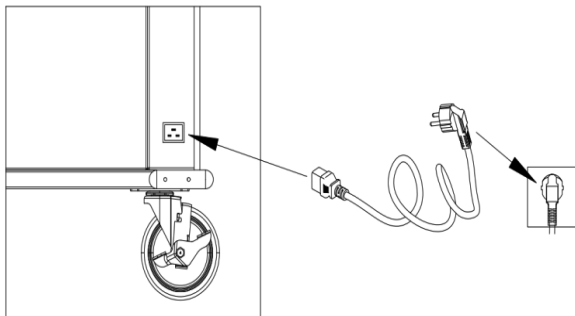

4. Dopo aver completato il collegamento, chiudere a chiave lo sportello dell'armadietto, inserire il caricatore nella presa di corrente e prepararlo per iniziare la ricarica.

5. Posizionare l'interruttore di ricarica principale su "ON", a questo punto tutte le spie a LED di indicazione dello stato di ricarica si accendono di rosso. Il dispositivo è in carica.



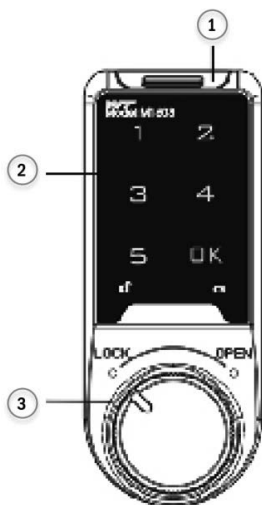

Manuale operativo della serratura a codice



-  Spia luminosa bassa tensione della batteria
-  Spia luminosa della serratura

- 1) Vani batteria
- 2) Toccare la tastiera
- 3) Manopola

Sblocco e blocco



1. Inserire la password utente di fabbrica "1234" + **OK** o inserire la password di gestione di fabbrica "4321" + **OK**
2. Segnalatore acustico: diA suono lungo,  spia accesa costantemente
3. Girare la manopola in posizione OPEN entro 3 secondi
 - Errore password segnalato con tre suoni "di..di..di..."
 -  La spia della batteria resta accesa, la batteria è scarica

Nota: Una volta che la serratura è stata sbloccata dalla password di gestione, la password dell'utente verrà automaticamente ripristinata al valore predefinito **1234**

Serratura Girare la manopola in posizione LOCK



Impostazioni dell'utente

1. Modifica della password di fabbrica (ad esempio: modificata in 123123)



- 1) Modificare la password utente "1234" + pulsante **OK** o modificare la password di gestione di fabbrica "4321" + pulsante **OK**, segnalatore acustico emette un suono lungo "di....."  spia permanentemente luminosa
 - 2) Tenere premuto di nuovo il pulsante **OK** per più di 2 secondi,  le spie lampeggiano
 - 3) Inserire una nuova password "1234" + pulsante **OK**, un lungo suono "di.....", password modificata con successo
- *La lunghezza della password può essere impostata su 4 ~ 15 cifre, la password amministrativa e la password di gestione non possono essere impostate sulla stessa password*

2. Abilitazione della modalità comune, impostazione di una password temporanea

Abilitazione della modalità comune

- 1) Inserire la password di gestione corretta "****" + pulsante **OK**, il segnalatore acustico emette un lungo suono "di....."  spia permanentemente luminosa
- 2) Tenere premuto di nuovo il pulsante **OK** per più di 2 secondi, le spie  lampeggiano, premere di nuovo il pulsante **OK**
- 3) Inserire il numero "4, 4" Premere il pulsante **OK**, un lungo suono "di....."

Impostare una password temporanea

- 1) Premere il pulsante **OK**,  spia lampeggianti
 - 2) INSERIRE una password da 4 a 15 bit
 - 3) Premere il pulsante **OK**, il segnalatore acustico emette un suono lungo "di....."  spia permanentemente luminosa, la password temporanea è stata impostata con successo quando si va in modalità standby,  la spia lampeggerà ogni tre secondi
- *Le password temporanee possono essere utilizzate in modo efficace solo una volta, errore automatico dopo l'uso*

Descrizione della funzione speciale

1. Password dimenticata e decodifica
2. Se l'utente dimentica accidentalmente la password, si prega di fornire un codice a 16 cifre sul lato destro della serratura

all'assistenza clienti che vi invierà un codice di reimpostazione e poi la serratura verrà reimpostata dopo aver inserito tale codice.

- Inserimento della password errata
- Allarme errore password
- Se si inserisce la password errata quattro volte di fila per aprire la serratura, questo bloccherà la tastiera per 60 secondi e invierà un suono di allarme, qualsiasi tasto premuto durante questo lasso di tempo non funzionerà
- Indicazione sottotensione della batteria
- Quando la spia luminosa della tastiera è accesa, significa che la batteria è scarica. Sostituire la batteria tempestivamente.
- Sostituire la batteria
- Rimuovere il vano batteria, le batterie "CR2032" sono caricate nel contenitore della batteria in direzione corretta, inserire il contenitore della batteria nella serratura elettronica, la serratura elettronica è sbloccata dopo la messa in funzione due suoni "di..di.."
- Prestare attenzione alla tutela ambientale
- Le batterie usate non possono essere smaltite insieme ai rifiuti domestici, secondo le leggi e le normative, il consumatore dovrebbe consegnare la batteria a un punto di raccolta speciale per il trattamento

Domande frequenti

Tipo di guasto	Ragione principale	Metodo di elaborazione
Dopo aver inserito la password, di..di..di... Tre, nessun blocco	Errore password	Vedere la descrizione della funzione speciale 1
Inserire la password corretta, di..di... Due note lunghe,  due lampeggi	La tensione della batteria è troppo bassa	Sostituire la batteria
Inserire la password corretta, di....,  luce costante, impossibile sbloccare	La manopola non è in posizione	Girare la manopola in posizione normale
Il pulsante non emette suono, impossibile sbloccare	Il segnalatore acustico è danneggiato	Necessario sostituire il segnalatore acustico del circuito stampato

Note di sicurezza:

- Il prodotto può essere utilizzato solo su prese protette da un interruttore differenziale.
- Il collegamento elettrico del prodotto deve essere effettuato direttamente a una presa fissa.
- Non è consentito l'uso di prese multiple o di cavi di prolunga.
- Il cavo di collegamento deve essere integro. Un cavo che presenta pieghe, schiacciamenti o crepe deve essere immediatamente sostituito.
- Prima di collegare i dispositivi elettrici al prodotto, accertarsi che il dispositivo da collegare, compreso il relativo cavo di collegamento, sia privo di difetti e di danni.
- Inserire sempre completamente la spina nella presa. La spina può essere scollegata solo tirando la spina stessa, non tirando mai il cavo.
- Quando si azionano le porte o gli sportelli, occorre fare attenzione che i cavi di collegamento dei dispositivi elettrici non vengano schiacciati o danneggiati.
- Utilizzare solo in ambienti interni protetti da polvere e umidità.
- Evitare umidità o temperature superiori a quelle indicate nella scheda tecnica - Evitare umidità, polvere o vapori, solventi, gas infiammabili.
- Evitare umidità, polvere o vapori, solventi, gas infiammabili.
- L'apparecchio può essere smontato e trasportato solo se la spina di rete è stata preventivamente scollegata.
- Collegare il sistema di ricarica solo a una presa collegata a terra e facilmente accessibile.
- La sicurezza deve essere valutata da un elettricista qualificato.
- Le prese possono essere utilizzate solo con i dispositivi destinati a questo scopo, ad esempio:
 - Caricabatterie per batterie ricaricabili e dispositivi portatili
 - Smartphone o tablet (dispositivi mobili)
 - Laptop / Notebook / UltraBook (computer portatili)
 - Batterie mobili / PowerBank
- Assicurarsi che non venga superata la potenza massima totale indicata sulla targhetta.
- Assicurarsi inoltre che nessun liquido penetri nelle apparecchiature elettriche dell'armadio.
- Caricare i dispositivi solo sotto sorveglianza. Non è consentito lo stoccaggio a lungo termine di dispositivi con batterie agli ioni di litio.

Dichiarazione

Con la presente Assmann Electronic GmbH dichiara che la dichiarazione di conformità fa parte del contenuto della spedizione. Qualora la dichiarazione di conformità risultasse mancante, è possibile richiederla per posta all'indirizzo del produttore indicato di seguito.

info@assmann.com

Assmann Electronic GmbH
Auf dem Schüffel 3
58513 Lüdenscheid
Germania





Armario de carga móvil para pads/tabletas hasta 13 pulgadas

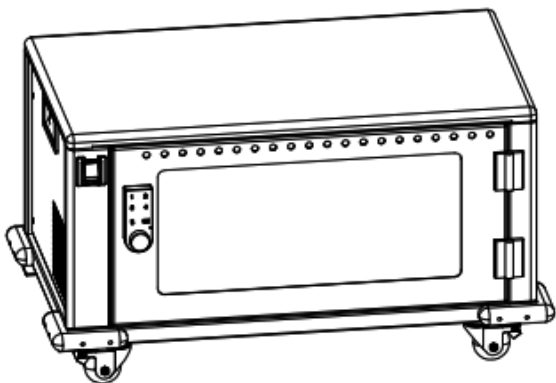

Guía rápida de instalación
DN-45003

Descripción del producto

El armario de carga móvil de DIGITUS® es la solución ideal y compacta para guardar y cargar sus dispositivos portátiles, tales como notebooks y tabletas. Los armarios de carga móviles se utilizan con frecuencia en instalaciones públicas, p. ej., escuelas, para poder guardar los dispositivos de forma segura en un lugar central y cargarlos al mismo tiempo. El armario contiene 16 compartimentos de carga, cada uno de los cuales dispone de una conexión USB propia en la parte frontal. Un ventilador instalado (24 V) en combinación con las rendijas de ventilación asegura la disipación de calor activa del armario.

Características técnicas

- 16 estaciones para dispositivos
- 16 conexiones USB
- Carcasa compacta, móvil gracias a las ruedas instaladas
- 1 ventilador (24 V) para la disipación de calor activa del armario
- Incluye RCD 30 mA (interruptor de corriente de defecto)

Contenido del paquete

- Armario de carga móvil
- Cable de alimentación
- Manual

Norma de producto

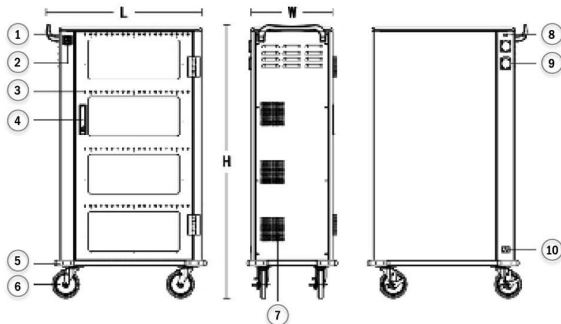

- | | |
|------------------------------|--|
| 1 Asa | 6 Ruedas con freno universales muy silenciosos |
| 2 Interruptor de potencia | 7 Ventilador silencioso controlado por temperatura |
| 3 Luz LED | 8 Salida USB externa |
| 4 Bloqueo antirrobo mecánico | 9 Salida USB externa |
| 5 Esquinera protectora | 10 Puerto de entrada de potencia |

Modelo de producto	DN-45003
Número de cargas soportadas	16
Tamaño del producto (largo x ancho x alto)	550×375×384
Volumen de alojamiento (L×An×Al)	22,1×350×235
Objeto a cargar	Tableta

Entorno de trabajo

Temperatura de funcionamiento	0°C a 45°C
Humedad en el entorno de trabajo	20% a 80%
Humedad del entorno de almacenamiento	-15°C a 45°C
La máquina tiene la certificación CCC nacional, la certificación CE y la certificación RoHS	

Parámetros del producto

Material principal	El cuerpo principal está hecho de chapa de acero laminada en frío de 1,0 mm-1,5 mm, el armario dispone de una placa divisora de plástico técnico de ABS. La división entre tabletas evita eficazmente arañazos
Entrada	<ul style="list-style-type: none">▪ Corriente alterna AC 110V/220V 50/60Hz 16A▪ Corriente alterna AC 100V a 240V 50/60Hz 16A
Potencia del producto	3500 W
Sistema de refrigeración	Refrigeración de aire forzado
Salida	Recarga: 10W/ 5V 2.1A
Indicador luminoso de estado	Luz roja: cargando, Luz verde: lleno/desconectado
Toma externa de CA	1 salida de seguridad
Puerto de carga USB externo	1
Compatibilidad del sistema	Sistema Android, sistema IOS, sistema Windows
Protocolo de apoyo	BC1.2, DCP máximo 5V 1.5A APPLE mode (QC3.0): 5V 1A iPhone 6 e inferiores, 5V 2A iPhone 6 y superiores SAMSUNG: 10W protocolo, incluye BC1.25W protocol
Super compatible	Otros dispositivos Android, otros terminales móviles, V+/V- Sin clase de protocolo

Comportamiento eléctrico

1. Protección contra sobrecarga: desconecta automáticamente la potencia en caso de sobrecarga para la protección del equipo
2. Protección contra fugas: dispositivo de protección rápida contra fugas, doble protección contra fugas, evita la electrocución de personas y las corrientes de fuga y asegura la seguridad

3. Bloqueo de aislamiento: diseño de aislamiento de CA y CC, instalación de pantalla eléctrica, baja tensión de seguridad
4. Protección contra sobreintensidad: Cada puerto está configurado independientemente para una salida continua máxima de 3,1 A, desconexión de la salida del puerto averiado en caso de sobrecarga, no afecta al uso de los demás puertos.
5. Protección contra sobretensión de entrada: si la tensión de entrada es superior a 30 V, desconexión inteligente de la entrada y salida para proteger de daños los demás equipos que se están cargando
6. Protección contra subtensión de entrada: si la tensión de entrada es inferior a 8 V, desconexión inteligente de la entrada y salida para proteger de daños los demás equipos que se están cargando
7. Protección contra cortocircuito en la salida: desconecta la salida en caso de un cortocircuito anormal del puerto de salida para garantizar la seguridad.
8. Protección contra perfusión: desconexión inversa incorporada, evita el reflujo de corriente en el equipo
9. Protección contra sobrecarga: circuito de protección contra sobrecarga integrado, detección inteligente del estado de carga del equipo que se está cargando; cuando está completamente cargado, la carga se detiene automáticamente para evitar preocupaciones al cargar
10. Premisa de seguridad en el uso y control inteligente para alcanzar un alto rendimiento y una carga de alta calidad
11. Disipación eficiente del calor: el diseño del canal de flujo de aire para la disipación del calor con entrada en la parte inferior y salida en la parte superior mejora eficazmente el efecto de disipación de calor
12. Carga con concentrador industrial: más adaptado a la carga pública que el cargador original para uso particular
13. Creación de un entorno de uso de alta calidad
14. Circuito integrado: circuito integrado MCU+ con chip inteligente incorporado (carga DS dual inteligente)
15. Indicadores luminosos automáticos: indicador de estado multicolor, señala automáticamente el estado del dispositivo del puerto actual

16. Control de temperatura: Si la temperatura en el interior del armario supera los 40 °C, arranca el ventilador de refrigeración para disipar rápidamente el calor y garantizar la carga segura
17. Reposo automático: reposo automático cuando no se están cargando dispositivos, reduce el consumo de energía, carga anular inteligente
18. Conveniente y eficiente: sin configuración, plug and play, gestión de carga inteligente
19. Tensión de entrada amplia: compatibilidad global con tensión de entrada amplia de 100 a 264 V (opcional)

Otras características

Detalles para mejorar la experiencia del usuario

- Diseño silencioso: El uso de una rueda universal silenciosa de silicona y un ventilador de refrigeración de velocidad variable reducen ampliamente la generación de ruido
- ordenado: modo gate array, elegante y limpio, indicador luminoso de estado a la vista
- ergonómico: soporte divisor de plástico, diseño de borde curvado, función de frenado automático
- Diseño a prueba de errores: el usuario no necesita preocuparse; el equipo siempre trabaja perfectamente

Carga

1. Desconecte el suministro eléctrico del armario de carga móvil y abra la puerta del armario.

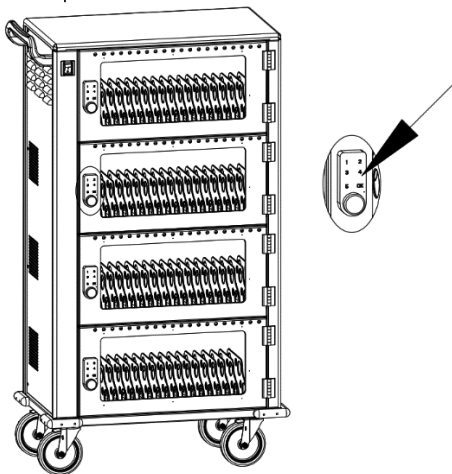

2. Coloque las tabletas según su número una tras otra en la ranura rotatoria para tabletas con el número correspondiente.

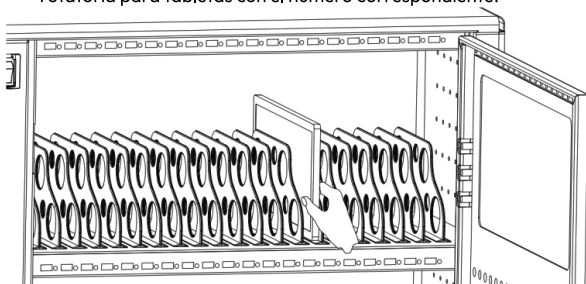

3. Los dos extremos del cable USB están conectados al puerto de carga/hub en el dispositivo y al puerto de la tableta, respectivamente.

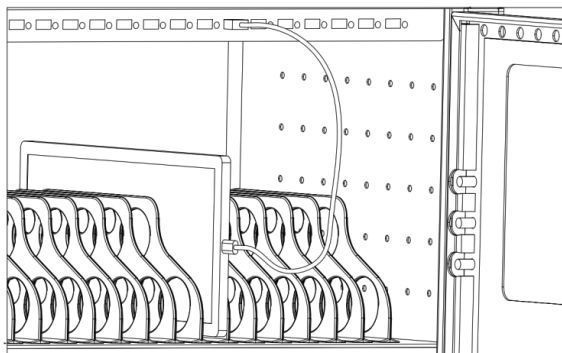

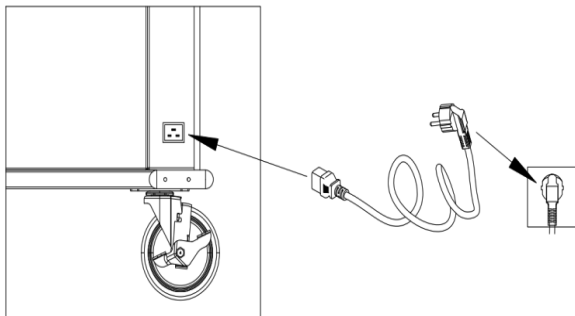

4. Cierre la puerta del armario una vez que esté establecida la conexión. Enchufe el cargador a la toma de corriente de red y prepare la carga.

5. Conmute el interruptor principal a «ON». Entonces, todos los LED indicadores de carga de las unidades de carga se encienden de color rojo. El dispositivo está cargando.



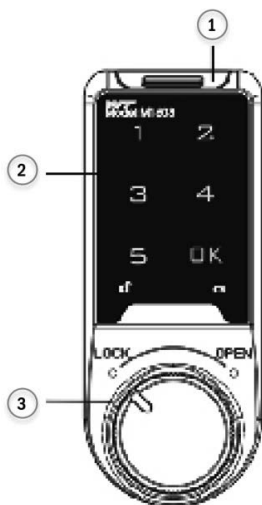

Manejo de la cerradura con código



-  Indicador luminoso de baja tensión de la pila
-  Indicador luminoso de la cerradura

- 1) Compartimento de pila
- 2) Pantalla táctil
- 3) Botón

Bloqueo y desbloqueo



1. Introduzca la contraseña de usuario de la fábrica «1234» + **OK** o la contraseña de administración de la fábrica «4321» + **OK**
2. Zumbador: pitido prolongado, la luz  queda encendida
3. Gire el botón a la posición OPEN antes de que transcurran 3 segundos
 - Tono de error de contraseña, tres pitidos
 - El indicador de pila  permanece encendido; la pila no tiene carga

Nota: Una vez que la cerradura se haya desbloqueado con la contraseña de administración, vuelve automáticamente al ajuste por defecto **1234**



Bloqueo Gire el botón a la posición LOCK

Ajustes del usuario



1. **Modificación de la contraseña de fábrica (por ejemplo: cambio a 123123)**

- 1) Introduzca la contraseña de usuario de la fábrica «1234» + botón **OK** o la contraseña de administración de la fábrica «4321» + botón **OK**, el zumbador emite un pitido prolongado; la luz  se enciende
 - 2) Mantenga pulsado el botón **OK** más de 2 segundos, la luz  parpadea
 - 3) Introduzca una nueva contraseña «1234» + botón **OK**, se emite un pitido prolongado, la contraseña se ha cambiado correctamente
- *La contraseña puede tener una longitud de 4 a 15 dígitos; la contraseña de administración y la contraseña de usuario no pueden ser iguales*

2. **Habilitación del modo común, ajuste de una contraseña temporal** **Habilitación del modo común**

- 1) Introduzca la contraseña de administración correcta «****» + botón **OK**, el zumbador emite un pitido prolongado, la luz  se enciende
- 2) Vuelva a pulsar el botón **OK** más de 2 segundos, la luz  parpadea. Vuelva a pulsar el botón **OK**
- 3) Introduzca el número «4, 4» y pulse el botón **OK**. Se emite un pitido prolongado



Ajuste de una contraseña temporal

- 1) Pulse el botón **OK**; la luz  parpadea
 - 2) Introduzca una contraseña de 4 a 15 dígitos
 - 3) Pulse el botón **OK**. El zumbador emite un pitido prolongado y la luz  se enciende. La contraseña temporal se ha ajustado correctamente. Al pasar al modo de espera, la luz  parpadea cada tres segundos
- *Las contraseñas temporales solo se pueden utilizar una vez. Al tratar de reutilizarlas, se produce automáticamente un fallo.*

Descripción de funciones especiales

1. Contraseña olvidada y descodificación
2. Si ha olvidado la contraseña, indique el código de 16 dígitos en el lado derecho de la cerradura al departamento de atención al cliente. Le enviarán un código de reset. Al introducir este código, la cerradura quedará reseteada.
3. Entrada de una contraseña incorrecta
4. Alarma de error de contraseña
5. Al introducir cuatro veces seguidas una contraseña equivocada para abrir la cerradura, el teclado queda bloqueado durante 60 segundos y se emite un tono de alarma. Cualquier pulsación de tecla durante este tiempo no surte efecto
6. Aviso de subtensión de la pila
7. Cuando la luz en el teclado está encendida, significa que la pila se está agotando. Cambie la pila a tiempo.
8. Cambio de la pila
9. Retire el compartimento de pila. Coloque una pila de botón «CR2032», prestando atención al sentido correcto. Inserte el compartimento de pila en la cerradura electrónica. Una vez que se haya establecido la alimentación, suenan dos pitidos y la cerradura queda desbloqueada
10. Preste atención a la protección del medio ambiente.
11. Las pilas usadas no se deben tirar a la basura doméstica. Según las leyes y los reglamentos, el consumidor debe entregar las pilas en un punto de recogida especial para su procesamiento

Preguntas frecuentes

Avería	Causa principal	Corrección
Después de introducir la contraseña, suenan tres pitidos. La cerradura no funciona	Contraseña incorrecta	Ver Descripción de funciones especiales 1
Después de introducir la contraseña correcta, suenan dos pitidos largos, las luces  y  parpadean	La tensión de la pila es demasiado baja	Cambie la pila

Después de introducir la contraseña correcta, suena un pitido,  se enciende, la cerradura no se desbloquea	El botón no se encuentra en su posición	Gire el botón a su posición normal
El botón no produce ningún sonido, la cerradura se puede desbloquear	El zumbador está defectuoso	Se necesita cambiar la tarjeta del zumbador

Indicaciones de seguridad:

- El producto sólo puede utilizarse en tomas de corriente protegidas por un interruptor diferencial.
- La conexión eléctrica del producto debe realizarse directamente a una toma de corriente instalada de forma fija.
- No está permitido el uso de enchufes múltiples o cables alargadores.
- El cable de conexión no debe estar dañado. Un cable con dobleces, aplastamientos o grietas debe sustituirse inmediatamente.
- Antes de conectar dispositivos eléctricos al producto, asegúrese de que el dispositivo que se va a conectar, incluido su cable de conexión, no presenta fallos ni daños.
- Inserte siempre el enchufe hasta el fondo en la toma de corriente. Sólo puede desconectarse tirando del propio enchufe, nunca del cable.
- Al accionar puertas o trampillas, hay que procurar que los cables de conexión de los dispositivos eléctricos no queden aplastados o dañados.
- Utilizar sólo en interiores protegidos contra el polvo y la humedad
- Evitar humedades o temperaturas superiores a las especificadas en la ficha técnica - Evitar la humedad, el polvo o los vapores, disolventes, gases inflamables.
- Evite la humedad, polvo o vapores, disolventes, gases inflamables.
- El aparato sólo puede desmontarse y transportarse si previamente se ha desconectado el enchufe de la red.
- Conecte el sistema de carga únicamente a una toma de corriente con toma de tierra y de fácil acceso.
- La seguridad debe ser evaluada por un electricista cualificado.

- Los enchufes sólo pueden utilizarse con los dispositivos previstos para ello, por ejemplo:
 - Cargadores para baterías recargables y dispositivos portátiles
 - Smartphones o tabletas (dispositivos móviles)
 - Portátiles / Notebooks / UltraBooks (ordenadores móviles)
 - Baterías para móviles / PowerBanks
- Asegúrese de no sobrepasar la potencia máxima total indicada en la placa de características.
- Asegúrese también de que no entren líquidos en el equipo eléctrico del armario.
- Cargue los aparatos sólo bajo supervisión. No se permite el almacenamiento prolongado de dispositivos con baterías de iones de litio.

Declaración

Assmann Electronic GmbH hace constar que la Declaración de Conformidad es parte del contenido de suministro. Si la Declaración de Conformidad no está incluida, puede solicitarla por correo postal en la dirección del fabricante indicada a continuación.

info@assmann.com

Assmann Electronic GmbH
Auf dem Schüffel 3
58513 Lüdenscheid
Alemania





**Mobilna szafka do ładowania
na tablety o przekątnej ekranu
do 13 cali**

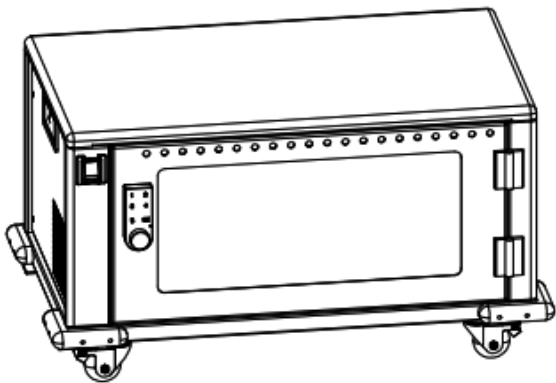

Skrócona instrukcja obsługi

DN-45003

Opis produktu

Mobilna szafka z funkcją ładowania marki DIGITUS® to idealne, kompaktowe rozwiązanie do przechowywania i ładowania urządzeń mobilnych takich jak notebooki i tablety. Mobilne szafki z funkcją ładowania są często używane w obiektach publicznych (np. szkołach) do bezpiecznego przechowywania wielu urządzeń w jednym miejscu i równoczesnego ich ładowania. Szafka zawiera 16 stacji ładowania, a w przedniej części każdej z nich znajduje się złącze USB. Zainstalowane wentylatory (24 V) w połączeniu ze szczelinami wentylacyjnymi zapewniają aktywne chłodzenie szafki.

Dane techniczne

- 16 stacji do ładowania urządzeń
- 16 x złącze USB
- Kompaktowa obudowa, mobilna dzięki zainstalowanym rolkom
- 1 x wentylator (24 V) do aktywnego chłodzenia szafki
- Wyłącznik różnicowoprądowy (RCD) 30 mA

Zawartość opakowania

- Mobilna szafka z funkcją ładowania
- Kabel zasilający
- Instrukcja obsługi

Standard produktu

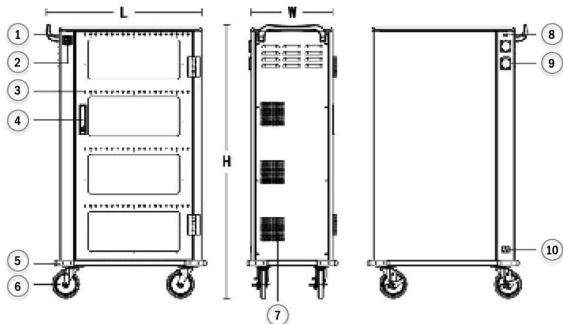

- | | | | |
|---|---|----|---|
| 1 | Uchwyt | 6 | Bezłłośne uniwersalne kółka samonastawne |
| 2 | Wyłącznik | 7 | Bezłłony wentylator sterowany wartością temperatury |
| 3 | Światło LED | 8 | Zewnętrzne gniazdo USB |
| 4 | Blokada mechaniczna chroniąca przed kradzieżą | 9 | Zewnętrzne gniazdo USB |
| 5 | Kątownik zapobiegający kolizjom | 10 | Gniazdo wejścia zasilania |

Model produktu	DN-45003
Maksymalna liczba ładowanych urządzeń	16
Wymiary produktu: (dł. x szer. x wys.)	550 x 375 x 384
Wymiary przestrzeni użytkowej (dł. x szer. x wys.)	22,1 x 350 x 235
Ładowane urządzenie	Tablet

Warunki eksploatacyjne

Temperatura robocza	0°C~45°C
Wilgotność powietrza podczas użytkowania	20%-80%
Wilgotność powietrza podczas przechowywania	-15°C ~ 45°C
Urządzenie uzyskało krajową certyfikację CCC, certyfikację CE oraz certyfikację RoHS	

Parametry produktu

Główny materiał wykonania	Główna obudowa jest wykonana z walcowanej na zimno płyty stalowej o grubości 1,0 mm – 1,5 mm, szafka jest wyposażona w przegrodę z tworzywa sztucznego ABS, warstwowe ułożenie tabletek skutecznie zapobiega zarysowaniom
Wejście	<ul style="list-style-type: none">Prąd przemienny AC 110/220 V, 50/60 Hz, 16 APrąd przemienny AC 100–240 V, 50/60 Hz, 16 A
Moc produktu	3500 W
System chłodzenia	Wymuszony przepływ powietrza
Wyjście	Ładowanie: 10W/ 5 V 2.1 A
Wskaźnik świetlny stanu	Czerwone światło: trwa ładowanie, Zielone światło: ładowanie zakończone/urządzenie odłączone
Zewnętrzne gniazdo AC	1 bezpieczne gniazdo
Zewnętrzny port USB ładowania	1
Zgodność z systemami operacyjnymi	Systemy: Android, IOS, Windows

Protokół wsparcia	BC1.2, DCP max 5V 1.5A APPLE mode (QC3.0): 5V 1A iPhone 6 poniżej, 5V 2A iPhone 6 powyżej SAMSUNG: 10W protocol, zawiera BC1.25W protocol
Doskonała kompatybilność	Inne urządzenia z systemem Android, inne terminale mobilne, V+/V- klasa bezkontraktowa

Działanie obwodów elektrycznych

1. Zabezpieczenie przed przeciążeniem: Automatycznie odłącza zasilanie w przypadku przeciążenia, chroni urządzenia.
2. Zabezpieczenie przed wyciekami: mechanizm szybkiego zabezpieczenia przed wyciekami, podwójne zabezpieczenie przed wyciekami, zapobiega porażeniu prądem oraz wyciekom, zapewniając bezpieczeństwo
3. Izolacja blokująca: Konstrukcja z separacją prądu przemiennego i stałego, instalacja osłony izolacyjnej, bezpieczne niskie napięcie.
4. Zabezpieczenie nadprądowe: Każdy port jest osobno konfigurowany i może dostarczać stały prąd wyjściowy o natężeniu maksymalnie 3,1 A. Prąd wyjściowy z wadliwego portu jest odłączany w przypadku przetężenia i nie wpływa to na działanie pozostałych portów.
5. Zabezpieczenie przeciwprzepięciowe na wejściu: Kiedy napięcie prądu wejściowego przekracza 30 V, odłączany jest prąd wejściowy i wyjściowy, chroniąc ładowane urządzenia przed uszkodzeniem.
6. Zabezpieczenie podnapięciowe na wejściu: Kiedy napięcie prądu wejściowego jest poniżej 8 V, odłączany jest prąd wejściowy i wyjściowy, chroniąc ładowane urządzenia przed uszkodzeniem.
7. Zabezpieczenie przed zwarciami na wyjściu: prąd wyjściowy jest odłączany w przypadku nienormalnego zwarcia obwodu portu wyjściowego, aby zapewnić bezpieczeństwo.
8. Zabezpieczenie przed prądem wstecznym: Zintegrowane odłączenie zwrotne, zapobiega wystąpieniu prądu wstecznego.

9. Zabezpieczenie przed przeładowaniem: zintegrowany obwód zabezpieczający przed przeładowaniem, inteligentne wykrywanie stanu ładowania ładowanego urządzenia, po zakończeniu ładowania jest automatycznie zatrzymywane, co gwarantuje bezpieczny proces ładowania
10. Do bezpiecznego wykorzystywania w obiekcie, inteligentne sterowanie dla osiągnięcia wysokiej wydajności, wysoka jakość ładowania
11. Wydajne rozpraszanie ciepła: Konstrukcja kanału przepływu powietrza do rozpraszania ciepła z dolnym wlotem powietrza i górnym wylotem została wdrożona w celu skutecznego zwiększenia wydajności rozpraszania ciepła.
12. Ładowanie przy użyciu koncentratora przemysłowego: odpowiada bardziej rozwiązaniom publicznym do ładowania niż oryginalnym ładowarkom konsumenckim
13. Dla zapewnienia wysokiej jakości środowiska użytkownika
14. Zintegrowany obwód: Wbudowany inteligentny układ scalony MCU+ (podwójne inteligentne ładowanie, DS).
15. Automatyczne włączanie świateł: Wielokolorowy wskaźnik stanu, automatycznie wyświetla aktualny stan portu urządzenia.
16. Regulacja temperatury: Kiedy temperatura szafki przewyższy 40°C, uruchomiony zostanie wentylator chłodzący do szybkiego rozproszenia ciepła i zapewnienia bezpiecznego ładowania
17. Funkcja automatycznego uśpienia: automatyczne przejście w stan uśpienia w przypadku braku urządzeń do ładowania, co pozwala zmniejszyć zużycie prądu, inteligentny obwód ładowania
18. Wygodne i efektywne rozwiązanie: nie wymaga konfiguracji, inteligentne zarządzanie ładowaniem
19. Szeroki zakres napięcia na wejściu: Obsługa globalnego, szerokiego zakresu napięcia wejściowego 100 ~ 264 V (opcjonalnie).

Inne cechy

Detale przyczyniające się do lepszych wrażeń użytkownika.

- Bezgłówna konstrukcja: Zastosowanie bezgłównych, uniwersalnych kółek z silikonu oraz wentylatora pracującego przy płynnej regulacji prędkości pozwoliło znacznie zmniejszyć poziom hałasu.
- estetyka: Tryb tablic bramkowych, atrakcyjne i uporządkowane wzornictwo wskaźnika świetlnego stanu, informacje widoczne na pierwszy rzut oka.
- ergonomia: Plastikowy wspornik rozdzielający, wzornictwo z zaokrąglonymi krawędziami, funkcja samoczynnego hamowania.
- Rozwiązanie odporne na błędy: nie wymaga serwisowania przez użytkowników, urządzenie zawsze pracuje optymalnie

Ładowanie

1. Należy najpierw odłączyć zasilanie od szafki ładującej poprzez naciśnięcie przycisku na drzwiach szafki.

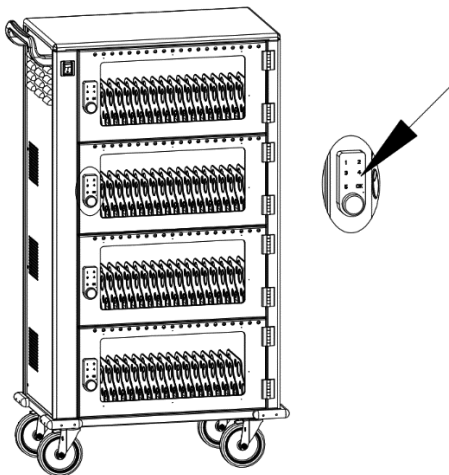

- Umieścić tablety w jednym z gniazd do rotacyjnego ładowania tableatów – odpowiednio do liczby tableatów.

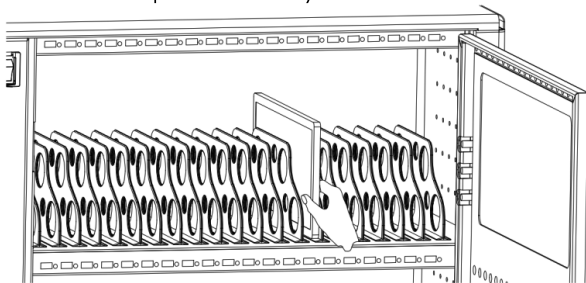

- Końce kabla USB są podłączone odpowiednio do portu ładowania/koncentratora ładowanego urządzenia oraz do portu w tablecie.

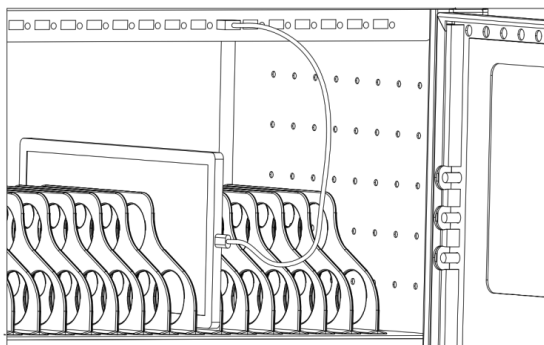

- Po podłączeniu należy zamknąć drzwi szafki do ładowania. Podłączyć ładowarkę do sieci elektrycznej i przygotować się do rozpoczęcia ładowania.

- Przełączyć główny włącznik zasilania do stanu „ON” (wł.), w tym momencie kontrolki LED wszystkich ładowanych urządzeń wskazujące status ładowania świecą na czerwono. Urządzenie jest ładowane.

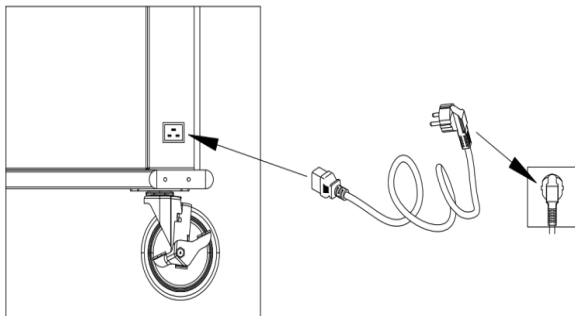

Instrukcja obsługi zamku kodowego

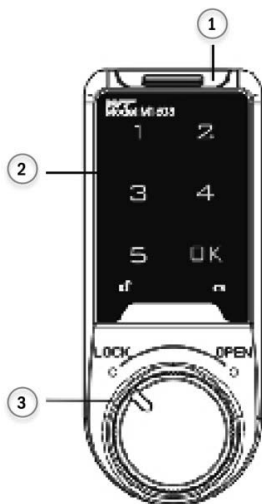

- Kontrolka wskazująca niski poziom naładowania baterii
- Kontrolka wskazująca status zamka

- 1) Komora baterii
- 2) Klawiatura dotykowa
- 3) Pokrętko

Otwieranie i zamykanie



1. Należy wprowadzić domyślne hasło użytkownika „1234” i nacisnąć **OK** lub wprowadzić domyślne hasło administratora „4321” i nacisnąć **OK**
2. Brzęczyk: długi dźwięk „di...”, kontrolka świeci się stale
3. Przekręcić pokrętko do pozycji OPEN (zamek otwarty) w ciągu 3 sekund
 - Alarm wprowadzenia błędnego hasła – trzy dźwięki „di..di..di...”
 - Kontrolka wskazująca status baterii świeci się stale – bateria jest rozładowana

Uwaga: Po otwarciu zamka hasłem administratora, hasło użytkownika zostanie automatycznie zresetowane do domyślnego **1234**

Zamknięcie – przekręcić pokrętko w pozycję LOCK (zamek zamknięty)



Ustawienia użytkownika

1. Zmiana hasła domyślnego (na przykład: zmiana na 123123)



- 1) Zmienić domyślne hasło użytkownika „1234” i nacisnąć przycisk **OK** lub zmienić domyślne hasło administratora „4321” i nacisnąć przycisk **OK**, rozlegnie się długi dźwięk potwierdzający „di.....”, a kontrolka  będzie świeciła się stale
 - 2) Ponownie nacisnąć przycisk **OK** i przytrzymać go dłużej niż 2 sekundy, po czym kontrolka  będzie migać
 - 3) Wprowadzić nowe hasło „1234” i nacisnąć przycisk **OK**, rozlegnie się długi dźwięk „di.....” potwierdzający, że hasło zostało z powodzeniem zmienione
- *Ustawione hasło może mieć długość od 4 do 15 znaków, a hasło administratora i hasło użytkownika nie mogą być takie same*

2. Włączenie trybu użytkownika wspólnego, ustawienie tymczasowego hasła

Włączenie trybu użytkownika wspólnego

- 1) Wprowadzić prawidłowe hasło administratora „****” i nacisnąć przycisk **OK**, po czym rozlegnie się długi dźwięk „di.....”, a kontrolka  będzie świeciła się stale
- 2) Ponownie nacisnąć przycisk **OK** i przytrzymać go dłużej niż 2 sekundy, po czym kontrolka  będzie migać. Ponownie nacisnąć przycisk **OK**
- 3) Wprowadzić liczbę „4, 4”. Nacisnąć przycisk **OK**, po czym rozlegnie się długi dźwięk „di.....”

Ustawienie tymczasowego hasła

- 1) Kliknąć przycisk **OK**, po czym kontrolka  będzie migać
 - 2) Wprowadzić hasło o długości 4–15 znaków
 - 3) Kliknąć przycisk **OK**, rozlegnie się długi dźwięk „di.....” i kontrolka  będzie się stale świecić. Tymczasowe hasło zostało z powodzeniem ustawione, a kiedy urządzenie przejdzie w tryb czuwania, kontrolka  będzie migała trzy sekundy
- *Hasła tymczasowe mogą być użyte tylko raz, natomiast po jednokrotnym użyciu nie będą funkcjonowały*

Opis funkcji specjalnych

1. Użytkownik nie pamięta hasła i reset kodu
2. W przypadku, gdy użytkownik zapomni hasło, należy podać w kontakcie z działem pomocy klienta 16-cyfrowy kod znajdujący się z prawej strony zamka. Dział pomocy prześle użytkownikowi kod do zresetowania, po którego wprowadzeniu zamek zostanie zresetowany.
3. Wprowadzono nieprawidłowe hasło
4. Alarm wprowadzenia błędnego hasła
5. Wprowadzenie nieprawidłowego hasła cztery razy z rzędu podczas otwierania zamka spowoduje zablokowanie klawiatury na 60 sekund i uruchomienie dźwięku alarmowego. W tym czasie nie działają żadne klawisze.
6. Wskaźnik zbyt niskiego stanu naładowania baterii
7. Kiedy kontrolka klawiatury się świeci, oznacza to niski poziom naładowania baterii. Należy odpowiednio wcześniej wymienić baterię na nową.
8. Wymiana baterii
9. Należy wyjąć komorę baterii, włożyć baterię guzikową „CR2032” do komory baterii, zwracając uwagę na prawidłową biegunowość. Następnie należy włożyć komorę baterii do zamka elektronicznego, zamek elektroniczny zostanie otwarty po dostarczeniu zasilania, rozlegną się dwa następujące po sobie dźwięki „di..di...”.
10. Uwaga: należy pamiętać o zasadach ochrony środowiska
11. Zużytych baterii nie można wyrzucać razem z odpadami domowymi, zgodnie z przepisami prawa konsument powinien przekazać baterię do specjalnego punktu zbiórki w celu jej wtórnego przetworzenia.

Najczęściej zadawane pytania

Typ usterki	Główny powód	Możliwe rozwiązanie
Po wprowadzeniu hasła rozlega się trzykrotnie dźwięk „di..di..di...”, zamek nie jest zamknięty	Wprowadzono błędne hasło	Patrz: opis funkcji specjalnych punkt 1.

Wprowadzono prawidłowe hasło, rozległy się dwa długie dźwięki „di...di...”, a kontrolki   dwukrotnie migają	Zbyt niski poziom naładowania baterii	Wymienić baterię na nową
Wprowadzono prawidłowe hasło, sygnał „di...”, kontrolka  świeci się stale, nie można otworzyć zamka	Pokrętło jest w nieprawidłowej pozycji	Przekręcić pokrętło z powrotem do pozycji standardowej
Naciskaniu przycisku nie towarzyszy dźwięk, ale można otworzyć	Brzęczyk jest uszkodzony	Należy wymienić brzęczyk na płytce drukowanej

Uwagi dotyczące bezpieczeństwa:

- Produkt może być zasilany wyłącznie z gniazdek zabezpieczonych wyłącznikiem różnicowoprądowym.
- Podłączenie elektryczne produktu musi być wykonane bezpośrednio do zainstalowanego na stałe gniazda.
- Używanie wielu gniazd lub przedłużaczy jest niedozwolone.
- Kabel połączeniowy nie może być uszkodzony. Kabel z zagięciami, zgnieceniami lub pęknięciami należy natychmiast wymienić.
- Przed podłączeniem urządzeń elektrycznych do produktu należy upewnić się, że podłączane urządzenie, w tym jego przewód połączeniowy, są sprawne i nieuszkodzone.
- Wtyczkę należy zawsze całkowicie włożyć do gniazda. Wtyczkę można odłączyć wyłącznie poprzez pociągnięcie za nią - nigdy za kabel.
- Podczas otwierania drzwi lub klap należy uważać, aby nie zgnieść ani nie uszkodzić przewodów połączeniowych urządzeń elektrycznych
- Używać wyłącznie w pomieszczeniach chronionych przed kurzem i wilgocią.
- Unikać wilgoci, pyłu lub oparów, rozpuszczalników, łatwopalnych gazów.

- Unikać wilgoci, pyłu lub oparów, rozpuszczalników, łatwopalnych gazów.
- Urządzenie może być demontowane i transportowane wyłącznie po uprzednim odłączeniu wtyczki zasilania.
- System ładowania należy podłączać wyłącznie do uziemionego i łatwo dostępnego gniazda.
- Bezpieczeństwo musi zostać ocenione przez wykwalifikowanego elektryka.
- Gniazda mogą być używane wyłącznie z urządzeniami przeznaczonymi do tego celu:
 - Ładowarki do akumulatorów i urządzeń przenośnych
 - Smartfony lub tablety (urządzenia mobilne)
 - Laptopy / notebooki / ultrabooki (komputery przenośne)
 - Baterie przenośne / PowerBanki
- Należy upewnić się, że maksymalna łączna moc podana na tabliczce znamionowej nie została przekroczona.
- Należy również upewnić się, że żadne płyny nie dostaną się do urządzeń elektrycznych w szafce.
- Urządzenia należy ładować wyłącznie pod nadzorem. Długotrwałe przechowywanie jakichkolwiek urządzeń z bateriami litowo-jonowymi jest niedozwolone.

Deklaracja zgodności

Spółka Assmann Electronic GmbH niniejszym oświadcza, że deklaracja zgodności jest dostarczana z przesyłką. Jeżeli w przesyłce nie ma deklaracji zgodności, można ją uzyskać od producenta, wysyłając list na poniższy adres.

info@assmann.com

Assmann Electronic GmbH
 Auf dem Schüffel 3
 58513 Lüdenscheid
 Niemcy





Pad'ler ve Tabletler için Şarj Arabası (Maks. 13. inç)

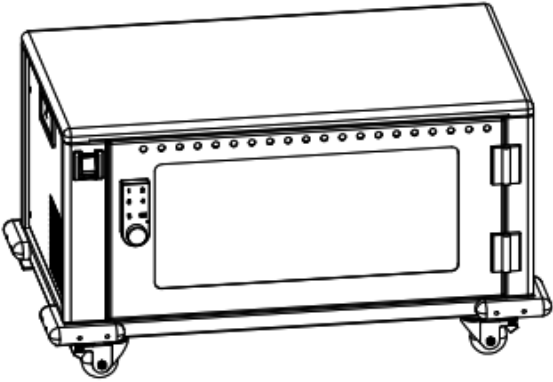

Hızlı Kurulum Kılavuzu
DN-45003

Ürün Açıklaması

DIGITUS® mobil şarj dolabı, dizüstü bilgisayar ve tablet gibi taşınabilir cihazlarınızı saklamak ve şarj etmek için ideal ve kompakt bir çözümdür. Mobil şarj dolapları, cihazları merkezi bir yerde güvenle saklamak ve aynı zamanda şarj etmek amacıyla okul gibi kamu binalarında sıklıkla kullanılır. Dolapta, her birinin ön tarafta kendi USB bağlantısı bulunan 16 şarj istasyonu vardır. Havalandırma açıklıklarıyla birlikte kurulu haldeki fanlar (24 V), dolabın aktif bir şekilde soğutulmasını sağlar.

Teknik Özellikler

- Cihazlar için 16 istasyon
- 16 USB bağlantısı
- Kompakt bir muhafazası vardır ve tekerlekler sayesinde hareket ettirilebilir.
- Dolabın aktif bir şekilde soğutulması için 1 adet fan (24 V)
- RCD 30 mA dahil (artık akımla çalışan cihaz)

Paket içeriği

- Mobil şarj dolabı
- Güç kablosu
- Kılavuz

Ürün Standardı

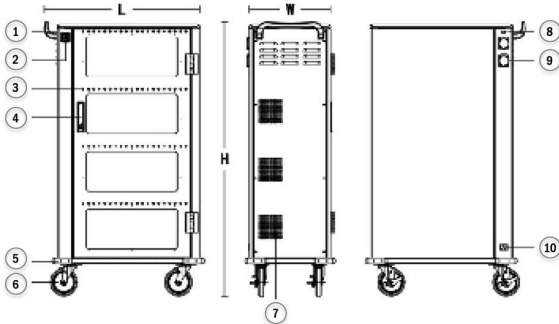

1	Kol	6	Süper sessiz evrensel frenli tekerlekler
2	Güç anahtarı	7	Sıcaklık kontrollü sessiz fan
3	LED Işık	8	Harici USB çıkışı
4	Hırsızlığa karşı mekanik kilit	9	Harici USB çıkışı
5	Çarpışma Dirseği	10	Güç girişi bağlantı noktası

Ürün modeli	DN-45003
Desteklenen şarj sayısı	16
Ürün boyutu (U×G×Y)	550×375×384
Konum hacmi (U×G×Y)	22,1×350×235
Şarj edilen eşya	Tablet

Hizmet Ortamı

Çalışma sıcaklığı	0°C -45°C
Çalışma ortamı nem oranı	%20~%80
Depolama ortamı nem oranı	-15°C ~45°C
Makine ulusal CCC sertifikasyonu, CE sertifikasyonu ve RoHS sertifikasyonu sürecinden geçmiştir.	

Ürün Parametreleri

Ana malzeme	Ana gövde 1,0 mm-1,5 mm soğuk haddelenmiş çelik levhadan yapılmıştır, dolap ABS mühendislik plastiğinden bölmeli kısım ile birlikte temin edilir, bölmeler tabletlerin çizilmesini önlemede etkilidir
Giriş	<ul style="list-style-type: none"> ▪ Alternatif akım AC 110 V/220 V 50/60 Hz 16 A ▪ Alternatif akım AC 100 V~240 V 50/60 Hz 16 A
Ürünün gücü	3500 W
Soğutma sistemi	Basıncılı havayla soğutma
Çıkış	Tekrar şarj: 10W/ 5 V 2.1 A

Durum göstergesi ışığı	Kırmızı ışık: şarj oluyor Yeşil ışık: şarj dolu/bağlantısı kesildi
Harici AC priz	1 x emniyetli priz
Harici USB şarj bağlantı noktası	1
Sistem uyumluluğu	Android sistemi, IOS sistemi, Windows sistemi
Hızlı şarj protokolünü destekleyin	BC1.2, DCP maksimum 5V 1.5A APPLE mode (QC3.0): 5V 1A iPhone 6 aşağıda, 5V 2A iPhone 6 yukarıda SAMSUNG: 10W protocol, şunları içerir BC1.25W protokol
Süper uyumlu	Diğer Android cihazlar, Diğer mobil terminaler, V+/V-Sözleşme sınıfı yoktur

Elektrik özellikleri

1. Aşırı yük koruması: Aşırı yük durumunda gücü otomatik olarak keser ve ekipmanı korur
2. Sızma koruması: Hızlı sızma koruması cihazı, ikili sızma koruması, elektrik çarpmasını ve sızıntıyı önler ve güvenliği sağlar
3. Yalıtım bloğu: AC ve DC izolasyon tasarımı, elektrik koruma montajı, güvenli düşük voltaj
4. Aşırı akım koruması: Her bağlantı noktası bağımsız olarak maksimum 3,1 A sürekli çıkışa yapılandırılır, yük fazla geldiğinde arızalı bağlantı noktası çıkışını azaltır ve diğer bağlantı noktalarının kullanımını etkilemez.
5. Giriş aşırı voltaj koruması: Güç giriş voltajı 30 V'den yüksek olduğunda, giriş ve çıkışta akıllı kesme yapar, diğer şarj ekipmanlarını hasardan korur
6. Giriş düşük voltaj koruması: Güç giriş voltajı 8 V'den düşük olduğunda, giriş ve çıkışta akıllı kesme yapar, diğer şarj ekipmanlarını hasardan korur
7. Çıkış kısa devre koruması: Güvenliği sağlamak için çıkış bağlantı noktasında anormal kısa devre olması durumunda çıkışı keser.

8. Perfüzyon koruması: Yerleşik ters kesme, ekipmanda akım geri akışını önler
9. Aşırı şarj koruması: Yerleşik aşırı şarj koruma devresi, akıllı algılama ile şarj ekipmanının şarj durumu algılanır, şarj tamamlandıktan sonra şarj işlemi otomatik olarak durdurulur; böylece endişeye yol açmadan şarj işlemi gerçekleşir
10. Güvenlik önceliği, yüksek performans ve üstün kaliteli şarj hizmeti sunmak için akıllı kontrol
11. Verimli ısı yayılımı: Isı yayılımı etkisini verimli bir şekilde geliştirmek için alt giriş ve üst çıkışa sahip hava akışı ısı yayılımı kanalı tasarımı bulunur
12. Endüstriyel konsantratör şarj: orijinal bireysel şarja kıyasla toplu şarj ile daha uyumlu
13. Üstün kaliteli kullanım ortamı sunmak için
14. Entegre devre: Yerleşik MCU+ akıllı çip entegre devre (DS ikili akıllı şarj)
15. Otomatik ışık açma: Çok renkli durum göstergesi, mevcut portun cihaz durumunu otomatik olarak görüntüler
16. Sıcaklık kontrolü: Dolabın sıcaklığı 40 °C'yi aştığında, ısıyı hızla dağıtmak ve güvenli şarj sağlamak için soğutma fanı çalıştırılır
17. Otomatik uyku: Şarj edilecek cihaz olmadığında otomatik uyku, güç kullanımını azaltır, akıllı yüzük şarjı
18. Kullanışlı ve verimli: Kurulum gerekmez, tak ve kullan özelliği, akıllı şarj yönetimi
19. Geniş voltaj girişi: Global 100~264 V geniş voltaj girişi desteği (isteğe bağlı)

Diğer özellikler

Detaylar sayesinde daha iyi bir kullanıcı deneyimi

- Sessiz tasarım: Evrensel sessiz silikon tekerlekleri ve son derece değişken hızlı soğutma fanı vardır, gürültü oluşumunu büyük ölçüde azaltır
- düzenli: Geçit dizilimi modu, güzel ve düzenli görünüm, tahmini durum göstergesi ışığı, bir bakışta görme imkânı
- ergonomik: Plastik bölmeli ayraç, kavisli köşe tasarımı, otomatik fren işlevi
- Hata önleyici tasarım: Kullanıcıların endişelenmesine gerek yoktur, ekipman her zaman en iyi performansı sunar

Şarj işlemi

1. Şarj arabası ile güç kaynağının bağlantısını kestikten sonra dolabın kapağını açın.

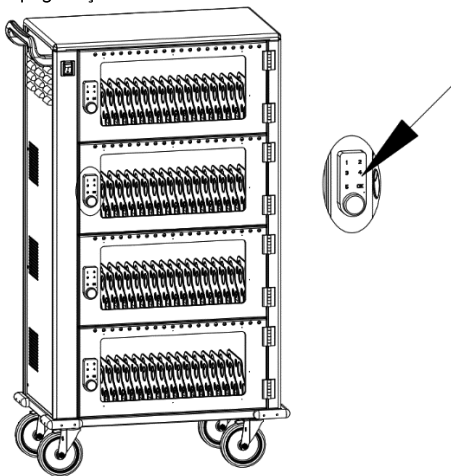

2. Tabletleri, tablet numarasına göre tek tek ilgili döner tablet bölümüne koyun.

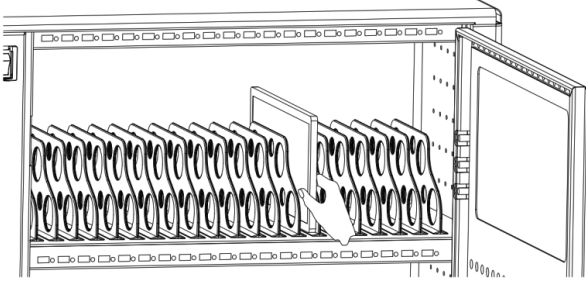

3. USB kablosunun bir ucu cihazın şarj / HUB bağlantı noktasına, diğer ucu tabletin bağlantı noktasına bağlanır.

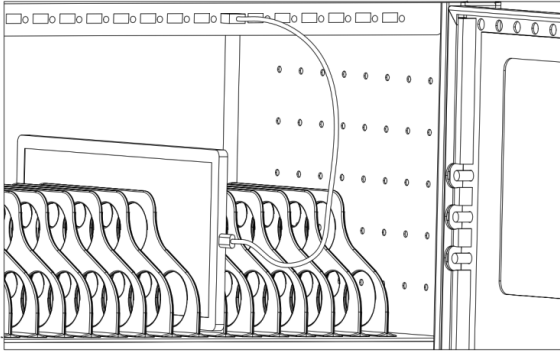

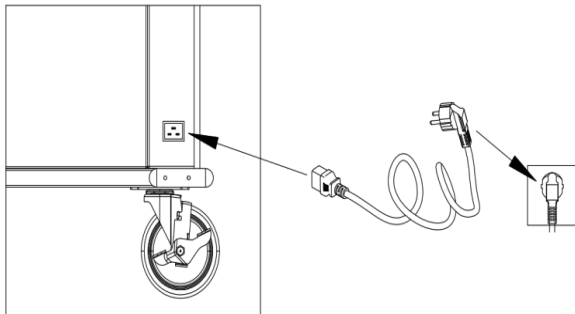

4. Bağlantı tamamlandıktan sonra dolabın kapağını kilitleyin. Şarj cihazını şebeke prizine takarak cihazı şarj işlemine hazır hale getirin.

5. Ana güç anahtarını "AÇIK" konuma getirin, bu noktada tüm şarj ünitelerinin LED şarj durumu göstergeleri kırmızı yanar. Cihaz şarj eder durumdadır.



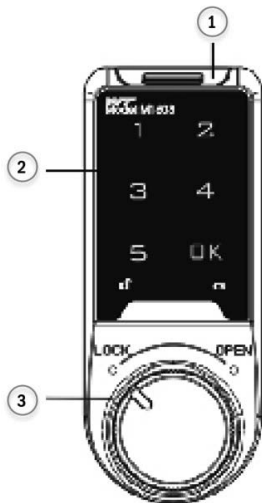

Şifreli kilit çalıştırma kılavuzu



-  Düşük pil gösterge ışığı
-  Kilit gösterge ışığı

- 1) Pil bölmeleri
- 2) Dokunmatik klavye
- 3) Düğme

Açma ve kilitleme



1. "1234" fabrika kullanıcı parolasını girip **OK** seçeneğine veya "4321" fabrika yönetici parolasını girip **OK** seçeneğine basın
2. Sesli ikaz: di..... şeklinde uzun bir ses çalar,  ışığı yanar.
3. Düğmeyi 3 saniye içinde OPEN (AÇ) konumuna çevirin
 - Yanlış parola girilirse üç "di..di..di..." sesi çalar
 -  pil göstergesi sürekli yanıyorsa pilin şarjı yoktur.

Not: Kilidi yönetim parolasıyla açtıktan sonra kullanıcı parolası otomatik olarak varsayılan parola olan **1234**'e sıfırlanır

Kilitletme için düğmeyi LOCK (KİLİTLE) konumuna çevirin

Kullanıcı Ayarları



1. Fabrika parolasını deęiřtirme (Örneęin 123123 olarak deęiřtirilir)

- 1) "1234" fabrika kullanıcı parolasını deęiřtirip **OK** tuřuna veya "4321" fabrika yönetici parolasını deęiřtirip **OK** tuřuna basın, sesli ikaz "di....." řeklinde uzun bir ses alar,  iřięi yanar.
- 2) **OK** tuřuna 2 saniyeden uzun basın,  iřięi yanıp sönmeye bařlar.
- 3) Yeni parolayı "1234" olarak girip **OK** tuřuna basın, "di....." řeklinde uzun bir ses alar. Parola bařarıyla deęiřtirilmiřtir.



- *Parola 4 ~ 15 haneli olabilir. Yönetici parolası ile kullanıcı parolası aynı ayarlanamaz*

2. Ortak modu açma / Geici parola ayarlama

Ortak modu açma

- 1) Doęru yönetici parolasını girip **OK** tuřuna basın, sesli ikaz "di....." řeklinde uzun bir ses alar,  iřięi sürekli yanmaya bařlar
- 2) **OK** tuřuna 2 saniyeden uzun basın,  iřięi yanıp sönmeye bařlar. **OK** tuřuna tekrar basın.
- 3) "4, 4" sayısını girip **OK** tuřuna basın, "di....." řeklinde uzun bir ses alar.

Geici parola ayarlama

- 1) **OK** tuřuna basın,  iřięi yanıp söner.
- 2) 4 - 15 haneli bir parola girin
- 3) **OK** tuřuna basın, sesli ikaz "di....." řeklinde uzun bir ses alar,  iřięi sürekli yanmaya bařlar. Geici parola bařarıyla ayarlanmıřtır. Bekleme moduna getięinizde  iřięi üç saniyeden bir yanıp söner.

- *Geici parolalar sadece bir kere etkili řekilde kullanılır, kullanımdan sonra otomatik olarak devre dıřı kalırlar.*

Özel iřlev açıklaması

1. Unutulmuř parola ve deřifre
2. Kullanıcı yanlışlıkla řifresini unuttuęunda, lütfen kilidin saę tarafındaki 16 haneli kodu müřteri hizmetlerine verin; size bir sıfırlama kodu gönderecekler ve sıfırlama kodunu girdikten sonra kilit sıfırlanacaktır.
3. Yanlıř parola girme
4. Parola hatası alarmı

5. Kilidi açarken art arda dört kere yanlış parola girerseniz klavye 60 saniye boyunca kilitlenir ve bir alarm sesi çalar. Bu süre boyunca tuşlar çalışmaz.
6. Düşük pil göstergesi
7. Klavye ışığının yanması pilin zayıf olduğunu gösterir. Lütfen pili zamanında değiştirin.
8. Pili değiştirin
9. Pil bölmesini çıkarın, “CR2032” düğme pili pil yuvasına doğru yönde takın, pil yuvasını elektronik kilide takın, elektronik pil enerji aldıktan sonra açılır, iki “di..di...” sesi çalar.
10. Çevreyi korumaya özen gösterin
11. Kullanılmış piller evsel çöplerle birlikte atılamaz. Yasalara ve düzenlemelere göre tüketici pili özel toplama alanlarına atmalıdır.

Sık Sorulan Sorular

Hata olayı	Ana neden	Düzeltilme yöntemi
Parolayı girdikten sonra üç di..di..di... sesi çalıyor, kilit kilitlenmiyor.	Parola hatası	1 numaralı özel işlev açıklamasına bakın
Doğru parolayı girdikten sonra iki uzun di..di... sesi çalıyor,  ışıkları yanıp sönüyor.	Pil gerilimi çok düşük	Lütfen pili değiştirin
Doğru parolayı girdikten sonra di... sesi çalıyor,  ışığı yanıyor fakat kilit açılmıyor.	Düğme yanlış konumda	Lütfen düğmeyi normal konumuna çevirin
Düğmeden ses gelmiyor ama kilit açılıyor.	Sesli ikaz arızalı	Devre kartı sesli ikazının değiştirilmesi gerekmektedir.

Güvenlik notları:

- Ürün sadece kaçak akım devre kesicisi ile korunan prizlerde çalıştırılabilir.
- Ürünün elektrik bağlantısı doğrudan kalıcı olarak monte edilmiş bir prize yapılmalıdır.
- Birden fazla priz veya uzatma kablosu kullanılmasına izin verilmez.
- Bağlantı kablosu hasarsız olmalıdır. Bükülmüş, ezilmiş veya çatlamış bir kablo derhal değiştirilmelidir.
- Elektrikli cihazları ürüne bağlamadan önce, bağlantı kablosu da dahil olmak üzere bağlanacak cihazın arızasız ve hasarsız durumda olduğundan emin olun.
- Fişi her zaman prize tam olarak takın. Sadece fişin kendisinden çekilerek çıkarılabilir – kablodan asla çekilmemelidir.
- Kapıları veya kapakları çalıştırırken, elektrikli cihazların bağlantı kablolarının ezilmemesine veya hasar görmemesine dikkat edilmelidir
- Sadece toz ve neme karşı korumalı kapalı alanlarda kullanın
- Veri sayfasında belirtilenlerden daha yüksek nem veya sıcaklıkları önleyin - Nem, toz veya buhar, solventler, yanıcı gazlardan kaçının.
- Nemden, tozdan veya buhardan, çözücülerden, yanıcı gazlardan kaçının.
- Cihaz sadece elektrik fişi önceden çekilmişse sökülebilir ve taşınabilir.
- Şarj sistemini sadece topraklanmış ve kolay erişilebilir bir prize bağlayın.
- Güvenlik kalifiye bir elektrikçi tarafından değerlendirilmelidir.
- Soketler sadece bu amaç için tasarlanmış cihazlarla kullanılabilir, örneğin:
 - Şarj edilebilir piller ve el cihazları için şarj cihazları
 - Akıllı telefonlar veya tabletler (mobil cihazlar)
 - Dizüstü Bilgisayarlar / Notebooklar / UltraBooklar (mobil bilgisayarlar)
 - Mobil bataryalar / PowerBank'lar
- Lütfen anma değeri plakasında belirtilen maksimum toplam çıkışın aşılmadığından emin olun.
- Lütfen ayrıca kabinin elektrikli ekipmanına sıvı girmedığından emin olun.
- Cihazları sadece gözetim altında şarj edin. Li-ion bataryalı cihazların uzun süreli depolanmasına izin verilmez.

Beyan

Assmann Electronic GmbH, Uygunluk Beyanının sevkiyat içeriğine dâhil olduğunu beyan eder. Uygunluk Beyanı eksikse aşağıda belirtilen üretici adresinden posta yoluyla talep edebilirsiniz.

info@assmann.com

Assmann Electronic GmbH
Auf dem Schüffel 3
58513 Lüdenscheid
Almanya

